



**REPUBLIKA HRVATSKA  
KRAPINSKO – ZAGORSKA ŽUPANIJA  
ŽUPANIJSKA SKUPŠTINA  
Odbor za društvene djelatnosti**

KLASA: 024-07/23-01/27  
URBROJ: 2140-04/9-23-1  
Krapina, 21. rujna 2023.

Na temelju članka 34. stavak 2. Poslovnika Županijske skupštine Krapinsko – zagorske županije (“Službeni glasnik Krapinsko – zagorske županije”, broj 4/02., 5/06., 14/09., 21/09, 11/13., 10/14., 10/21 i 15/21.- pročišćeni tekst) sazivam **12. sjednicu Odbora za društvene djelatnosti** koja će se održati

**u ponedjeljak, 25. rujna 2023. godine s početkom u 16 sati**

**Sjednica će se održati u zgradi Poslovno-tehnološkog inkubatora Krapinsko – zagorske županije, Krapina, Bobovje 52/G. (I. kat).**  
Za sjednicu predlažem slijedeći

**D N E V N I R E D**

- 1) Regionalna strategija za mlade i sektor mladih Krapinsko-zagorske županije za razdoblje 2023.-2027. godina
- 2) Prijedlog zaključka o davanju suglasnosti na Sporazum o uvjetima, načinu korištenja i raspolaganja prostorom, vozilima i opremom te pravima i obvezama radnika vezano za obavljanje djelatnosti sanitetskog prijevoza
- 3) Prijedlog odluke o izmjenama i dopunama Odluke o osnivanju Županijskog savjeta mladih
- 4) Prijedlog programa javnih potreba u kulturi u 2024. godini
- 5) Prijedlog zaključka o podnošenju prijedloga za pokretanje postupka za ocjenu suglasnosti Zakona o izmjenama i dopunama Zakona o zdravstvenoj zaštiti (NN 33/23) s Ustavom Republike Hrvatske
- 6) Pitanja i prijedlozi

**Molim članove/članice Odbora za odaziv ovom pozivu, a o eventualnoj spriječenosti obavijestiti na telefon broj 329-252.**

Za točnost otpavka  
PROČELNIK  
Karlo Frljužec

**PREDSJEDNICA ODBORA**  
Maja Vukina Bogović, v.r.

DOSTAVITI:

- 1) Maja Vukina Bogović, predsjednica
- 2) Jelena Bašić, zamjenica predsjednice
- 3) Nataša Neseck, članica
- 4) Željko Zozoli, član
- 5) Đurđa Mohač, članica
- 6) Dragutin Kozina, član
- 7) Ana Kruhac, članica
  
- 8) Županijski savjet mladih, predsjednik Hrvoje Debeljak
  
- 9) Dom zdravlja Krapinsko-zagorske županije, n/p ravnateljice Nade Dogan
- 10) Zavod za hitnu medicinu Krapinsko-zagorske županije, n/p ravnatelja Krešimira Božića
  
- 11) Upravni odjel za poslove župana i Županijske skupštine, pročelnik Karlo Frljužec
- 12) Upravni odjel za zdravstvo, socijalnu politiku, branitelje, civilno društvo i mlade, pročelnica Martina Gregurović Šanjug
- 13) Upravni odjel za obrazovanje, kulturu, šport i tehničku kulturu, pročelnica Mirjana Smičić Slovenec
  
- 14) Damir Galoić, Upravni odjel za poslove župana i Županijske skupštine
- 15) evidencija
- 16) Pismohrana

O tome obavijest:

1. predsjednik Županijske skupštine Zlatko Šorša
2. potpredsjednik Županijske skupštine Željko Čleković
3. potpredsjednik Županijske skupštine Ernest Svažić
4. župan Željko Kolar
5. zamjenica župana Jasna Petek



**REPUBLIKA HRVATSKA**  
**KRAPINSKO-ZAGORSK ŽUPANIJA**  
**Ž U P A N**

KLASA: 004-06/23-02/07  
URBROJ: 2140-02-23-9  
Krapina, 21. rujan 2023.

**ŽUPANIJSKA SKUPŠTINA**

**PREDMET: Prijedlog regionalne strategije za mlade i sektor mladih Krapinsko-zagorske županije za razdoblje 2013.-2027.**

Na temelju članka 32. Statuta Krapinsko – Zagorske županije („Službeni glasnik Krapinsko-zagorske županije“, broj 13/01., 5/06., 14/09., 11/13., 13/18., 5/20., 10/21. i 15/21.- pročišćeni tekst) župan Krapinsko – zagorske županije dana 21. rujna 2023. godine donosi

**Z A K L J U Č A K**

- 1) Utvrđuje se Prijedlog regionalne strategije za mlade i sektor mladih Krapinsko-zagorske županije za razdoblje od 2023.-2027. godine.
- 2) Prijedlog regionalne strategije iz točke 1. ovog Zaključka sastavni je dio istog, te se upućuje Županijskoj skupštini na razmatranje i usvajanje.
- 3) Za izvjestiteljicu zadužuje se Martina Gregurović Šanjug, pročelnica Upravnog odjela za zdravstvo, socijalnu politiku, branitelje, civilno društvo i mlade.

**Ž U P A N**  
Željko Kolar

**DOSTAVITI:**

1. Županijska skupština,
2. Za zbirku isprava,
3. Pismohrana.



**REPUBLIKA HRVATSKA**  
**KRAPINSKO – ZAGORSKA ŽUPANIJA**

**Upravni odjel za zdravstvo, socijalnu  
politiku, branitelje, civilno društvo i mlade**

KLASA: 004-06/23-02/07

URBROJ: 2140-09/4-23-8

Krapina, 18. rujna 2023.

**KRAPINSKO - ZAGORSKA ŽUPANIJA**  
**Ž U P A N**

**PREDMET:** Nacrt prijedloga Regionalne strategije za mlade i sektor mladih Krapinsko-zagorske županije za razdoblje od 2023. - 2027. godine

**PRAVNI TEMELJ:** Članak 17. Statuta Krapinsko-zagorske županije („Službeni glasnik Krapinsko-zagorske županije“, broj: 13/01, 5/06, 14/09, 11/13, 26/13, 13/18, 5/20, 10/21 i 15/21 - pročišćeni tekst)

**NADLEŽNOST**

**ZA DONOŠENJE:** Županijska skupština Krapinsko-zagorske županije

**PREDLAGATELJ:** Župan

**IZVJESTITELJ:** Martina Gregurović Šanjug, pročelnica Upravnog odjela za zdravstvo, socijalnu politiku, branitelje, civilno društvo i mlade

**OBRAZLOŽENJE:**

Krapinsko-zagorska županija pokrenula je postupak donošenja Nacrta prijedloga Regionalne strategije za mlade i sektor mladih Krapinsko-zagorske županije za razdoblje od 2023. - 2027. godine. To je četvrti po redu strateški dokument u cilju stvaranja poticajnog društvenog i ekonomskog okruženja za ostvarenje punog potencijala mladih u Krapinsko-zagorskoj županiji te podizanje svijesti zajednice i mladih o važnosti sudjelovanja mladih u procesima donošenja odluka.

Proces izrade Nacrta prijedloga sastojao se od više faza u kojima su bili uključeni svi relevantni dionici, a cilj je bio izraditi dokument koji u sebi sadrži tematska područja djelovanja, te prioritete, ciljeve i mjere za unaprjeđenje života mladih na području Krapinsko-zagorske županije.

Tijekom procesa izrade u svrhu analize i potreba mladih provedeno je istraživanje među mladima, održane su radionice i fokus grupe o javnim politikama i politikama za mlade, te je imenovana radna skupina za pripremu nacrtu novog strateškog dokumenta.

Sukladno odredbama Kodeksa savjetovanja sa zainteresiranom javnošću u postupcima donošenja općih akata Krapinsko-zagorske županije Nacrt prijedloga Regionalne strategije za mlade i sektor mladih Krapinsko-zagorske županije za razdoblje od 2023. - 2027. godine široj je javnosti bio dostupan za primjedbe i komentare kroz Javni poziv za savjetovanje objavljenim na službenoj mrežnoj stranici Krapinsko-zagorske županije, u razdoblju od 17. kolovoza do 11. rujna 2023. godine.

Tijekom javnog savjetovanja nije pristiglo primjedbi ili očitovanja na Nacrt prijedloga.

Slijedom navedenog, upućujemo priloženi Nacrt prijedloga Regionalne strategije za mlade i sektor mladih Krapinsko-zagorske županije za razdoblje od 2023. - 2027. godine Županu radi utvrđivanja Prijedloga i upućivanja Županijskoj skupštini na donošenje.

**PROČELNICA**  
**Martina Gregurović Šanjug**

Prilozi:

1. Nacrt prijedloga Regionalne strategije za mlade i sektor mladih Krapinsko-zagorske županije za razdoblje od 2023. - 2027. godine, kao u tekstu
2. Izvješće o provedenom javnom savjetovanju.

## IZVJEŠĆE O PROVEDENOM SAVJETOVANJU S JAVNOŠĆU

<b>Naziv dokumenta</b>	<b>Nacrt prijedloga Regionalne strategije za mlade i sektor mladih Krapinsko-zagorske županije za razdoblje od 2023. - 2027. godine</b>
<b>Stvaratelj dokumenta, tijelo koje je provelo savjetovanje</b>	Krapinsko-zagorska županija Upravni odjel za zdravstvo, socijalnu politiku, branitelje, civilno društvo i mlade
<b>Svrha dokumenta</b>	Krapinsko-zagorska županija u postupku je izrade Regionalne strategije za mlade i sektor mladih Krapinsko-zagorske županije za razdoblje od 2023. - 2027. godine, četvrtog po redu strateškog dokumenta u cilju stvaranja poticajnog društvenog i ekonomskog okruženja za ostvarenje punog potencijala mladih u Krapinsko-zagorskoj županiji te podizanje svijesti zajednice i mladih o važnosti sudjelovanja mladih u procesima donošenja odluka.
<b>Radno tijelo za izradu Nacrta</b>	Proces izrade Nacrta prijedloga sastojao se od više faza u kojima su bili uključeni svi relevantni dionici, a cilj je bio izraditi dokument koji u sebi sadrži tematska područja djelovanja, te prioritete, ciljeve i mjere za unaprjeđenje života mladih na području Krapinsko-zagorske županije. Tijekom procesa izrade u svrhu analize i potreba mladih provedeno je istraživanje među mladima, održane su radionice i fokus grupe o javnim politikama i politikama za mlade, imenovana je radna skupina za pripremu nacrta novog strateškog dokumenta, a posljednja etapa prije stvaranja finalne verzije strategije je upravo savjetovanje s javnošću. Radnu skupinu za izradu Nacrta prijedloga Regionalne strategije za mlade i sektor mladih Krapinsko-zagorske županije 2023.-2027. činili su: Ana Đurkan, Savjet mladih Krapinsko-zagorske županije Darko Krušelj, Savjet za razvoj civilnog društva Krapinsko-zagorske županije Ivan Sviben, Zagorska razvojna agencija Ana Batišta, Zagorska razvojna agencija Zdenka Valjak, Koordinacija udruga osoba s invaliditetom na području Krapinsko-zagorske županije Hrvoje Novak, Županijska skupština Krapinsko-zagorske županije Helena Matuša, Poduzetnički centar Krapinsko-zagorske županije Miljenka Triller, Krapinsko-zagorska županija. Vanjski suradnici u izradi Nacrta: Patricia Hrenek, Poduzetnički centar Krapinsko-zagorske županije Miroslav Macan, Poduzetnički centar Krapinsko-zagorske županije.

<b>Internetska stranica na kojoj je bio objavljen javni poziv</b>	<a href="http://www.kzz.hr">www.kzz.hr</a> <a href="http://www.kzz.hr/savjetovanje">http://www.kzz.hr/savjetovanje</a>
<b>Predstavnici zainteresirane javnosti koji su dostavili svoja očitovanja</b>	Internetsko savjetovanje s javnošću trajalo je od 17. kolovoza 2023. do 11. rujna 2023. godine
<b>Prihvaćene / neprihvaćene primjedbe</b>	/
<b>Troškovi provedenog savjetovanja</b>	Provedba javnog savjetovanja nije iziskivala dodatne financijske troškove.



**REPUBLIKA HRVATSKA  
KRAPINSKO-ZAGORSKA ŽUPANIJA  
ŽUPANIJSKA SKUPŠTINA**

KLASA: 004-06/23-02/07  
URBROJ: 2140-09/4-23-9

Krapina, \_\_ rujna 2023.

Na temelju članka 17. Statuta Krapinsko-zagorske županije («Službeni glasnik Krapinsko-zagorske županije», broj 13/01., 5/06., 14/09., 11/13., 13/18, 5/20, 10/21 i 15/21 - pročišćeni tekst), **Županijska skupština Krapinsko-zagorske županije** na 142525. sjednici održanoj dana \_\_\_\_\_ 2023. godine donijela je

**REGIONALNU STRATEGIJU ZA  
MLADE I SEKTOR MLADIH  
KRAPINSKO-ZAGORSKE ŽUPANIJE  
ZA RAZDOBLJE OD  
2023. - 2027. GODINE**



## SADRŽAJ:

<b>1. UVOD.....</b>	<b>4</b>
1.1 Metodologija izrade .....	5
<b>2. SADRŽAJ STRATEGIJE.....</b>	<b>7</b>
<b>3. SEKTOR MLADIH U KRAPINSKO-ZAGORSKOJ ŽUPANIJI.....</b>	<b>8</b>
3.1 Institucionalni okvir za potporu razvoja sektora mladih .....	8
3.1.1 Participativni proračun za mlade.....	11
3.1.2 Usklađenost s aktima strateškog planiranja na županijskoj razini .....	13
3.2 Analiza rezultata upitnika o potrebama i problemima mladih u Krapinsko-zagorskoj županiji .....	15
3.2.1 Stanovanje .....	16
3.2.2 Materijalni i radni status.....	16
3.2.3 Obrazovanje .....	17
3.2.4 Selidba.....	17
3.2.5 Interesi i slobodno vrijeme .....	17
3.2.6 Sport .....	19
3.2.7 Problemi mladih .....	20
3.2.8 Aktivno građanstvo .....	21
3.2.9 Obitelj i stambena politika .....	22
3.2.10 Ostale potrebe mladih i zadovoljstvo životom u KZZŽ.....	23
<b>4. PRIORITETNA PODRUČJA RAZVOJA SEKTORA MLADIH I STRATEŠKI OKVIR .....</b>	<b>24</b>
4.1 Posebni ciljevi, razvojne mjere i aktivnosti po prioritetnim područjima .....	24
4.1.1 Prioritetno područje „Obrazovanje i mobilnost“ .....	24
4.1.2 Prioritetno područje „Rad, zapošljavanje i poduzetništvo“ .....	26
4.1.3 Prioritetno područje „Zdravlje i sport“ .....	27
4.1.4 Prioritetno područje „Demokratsko građanstvo, ljudska prava i kultura mladih“ .....	29
<b>5. PROVEDBA I PRAĆENJE STRATEGIJE.....</b>	<b>32</b>
<b>6. POPIS TABLIČNIH I GRAFIČKIH PRIKAZA .....</b>	<b>34</b>

**Radna skupina za izradu Nacrta prijedloga Regionalne strategije za mlade i sektor mladih Krapinsko-zagorske županije za razdoblje od 2023.-2027. godine**

**Ana Đurkan**, Savjet mladih Krapinsko-zagorske županije

**Darko Krušelj**, Savjet za razvoj civilnog društva Krapinsko-zagorske županije

**Ivan Sviben**, Zagorska razvojna agencija

**Ana Batišta**, Zagorska razvojna agencija

**Zdenka Valjak**, Koordinacija udruga osoba s invaliditetom na području Krapinsko-zagorske županije

**Hrvoje Novak**, Županijska skupština Krapinsko-zagorske županije

**Helena Matuša**, Poduzetnički centar Krapinsko-zagorske županije

**Miljenka Triller**, Krapinsko-zagorska županija.

**Vanjski suradnici u izradi Nacrta:**

**Patricia Hrenek**, Poduzetnički centar Krapinsko-zagorske županije

**Miroslav Macan**, Poduzetnički centar Krapinsko-zagorske županije

Regionalna strategija za mlade i sektor mladih Krapinsko-zagorske županije za razdoblje od 2023.-2027. godine financirana je kroz Erasmus+ program – projekt „Regionalna strategija za mlade i razvoj sektora mladih“ - 2020-1-HR01-KA347-077510

## 1. UVOD

Mlade definiramo kao pripadnike dobne skupine između 15 i 30 godina starosti. U Krapinsko-zagorskoj županiji prema konačnom Popisu stanovništva 2021. populaciju mladih od 15 do 30 godina čine 21.278 osoba, odnosno 17,62 %.

Rješavanju problema mladih Krapinsko-zagorska županija pristupila je kroz izgradnju partnerskog odnosa županijske uprave i mladih, organiziranih kroz udruge mladih i mrežu udruga mladih te kroz Savjet mladih Krapinsko-zagorske županije. U provođenju zakonskih nadležnosti, Krapinsko-zagorska županija u suradnji s udrugama mladih s područja županije, surađuje ne samo u realizaciji programa i projekata kojima se unapređuje svekoliki položaj mlade populacije, već se nastoji poticati mlade da se aktivno uključe u donošenje odluka i preuzimanje odgovornosti za njihovo donošenje, a koje se tiču razvoja zajednice u cjelini.

Krapinsko-zagorska županija je među prvima u Hrvatskoj, još 2006. godine, inicirala i donijela Županijski program djelovanja za mlade. Krapinsko-zagorska županija također je bila među prvim županijama koja je, prepoznavši potrebu mlade populacije s područja županije za namjenskim prostorom u kojem bi se mogle provoditi razne aktivnosti i događanja od interesa za mlade, pokrenula postupak osnivanja Županijskog centra za mlade u Zaboku.

Županijski centar za mlade u Zaboku sa svojim radom započeo je 2009. godine. Od tada se u županijskom proračunu osiguravaju sredstva za djelovanje Centra za mlade Krapinsko-zagorske županije. Od 2016. godine Krapinsko-zagorska županija raspisuje Javni poziv za dodjelu trogodišnje financijske potpore za program Centra za mlade Krapinsko-zagorske županije, prvotno u iznosu od 75.000 kn godišnje, a od 2022. godine u iznosu od 100.000 kn ili 13.270 EUR godišnje. Županija također podmiruje trošak režija navedenog prostora u kojem se odvijaju različite aktivnosti za mlade, a od strane različitih organizacija civilnoga društva.

U sklopu natječaja za udruge u području prevencije zdravlja, skrbi o mladima i ranjivim skupinama te ljudskih prava, demokratizacije i razvoja civilnog društva udruge mladih godišnje ostvare u prosjeku 7.000 – 14.000 EUR za projekte koji se odnose na mlade.

Krapinsko-zagorska županija se zajedno sa Srednjim školama Oroslavje i Konjščina te Školom za umjetnost, dizajn, grafiku i odjeću Zabok uključila u projekt u sklopu Građanskog odgoja kojim se osiguravaju besplatni higijenski ulošci za učenice u srednjim školama i osnovnim školama na području županije.

Partner je na projektima udruga koje provode lokalne volonterske programe i aktivnosti volonterskih servisa i centara (poput Mreže udruga Zagor, Udruge mladih Feniks i sl.). Od samog početka bavljenja volonterstvom teži se osnivanju volonterskog centra te stvaranjem kvalitetnijih volonterskih programa.

Kako bi se stvorili temelji izgradnje volonterskog centra započelo se sa volonterskim servisom i provođenjem različitih aktivnosti unutar njega. Volonterski servis pokrenut je u sklopu projekta "VolontirAJMO" 2014. godine, te iste godine osnovan Volonterski centar VolontirAJMO koji djeluje unutar programa udruge. Osim projekta „VolontirAJMO“ Krapinsko-zagorska županija partner je bila i na brojnim drugim projektima kao što su Bez promila, Informiraj i kreiraj!, Mladi su centar, #zavolontirAJMOse, Budućnost počinje danas: jačanje znanja i vještina mladih za izgradnju održivih lokalnih zajednica, koje provodi Mreža udruga Zagor, te na projektu Info centar za mlade Neos kojeg provodi Udruga mladih Feniks.

Od 2016. godine Krapinsko-zagorska županija, u suradnji s Volonterskim centrom VolontirAJMO, dodjeljuje Županijsko priznanje VOLONTER/KA GODINE, te VOLONTERSKA AKCIJA GODINE.

Od 2022. godine raspisuje se Javni poziv za prijavu prijedloga za participativni proračun za mlade kao uspješan mehanizam identificiranja i realiziranja potreba mladih, a osnovni uvjet za prijavu je da je projekt iniciran od strane mladih/grupe mladih.

## **1.1 Metodologija izrade**

Za potrebe izrade Nacrta prijedloga Regionalne strategije za mlade Krapinsko-zagorske županije oformljena je Radna skupina sukladno Odluci o osnivanju i imenovanju članova Radne skupine za izradu Nacrta prijedloga Regionalne strategije za mlade Krapinsko-zagorske županije za naredno razdoblje (KLASA: 004-06/23-02/07, URBOJ: 2140-09/4-23-1).

U fazi prikupljanja relevantnih informacija o stanju i potrebama razvoja sektora mladih u Krapinsko-zagorskoj županiji provedeno je anketno istraživanje o potrebama mladih s područja Krapinsko-zagorske županije. Istraživanje je provedeno putem online obrasca u razdoblju od 16. svibnja do 30. lipnja 2022. godine. Uпитnik je objavljen na službenim stranicama Krapinsko – zagorske županije te je dijeljen putem elektroničke pošte i društvenih mreža. Uz to, napravljen je letak s QR kodom koji je postavljen na "frekventnim mjestima" (kafići, škole i sl.) kako bi bio lakše dostupan mladima. U anketnom istraživanju sudjelovalo je ukupno 437 osoba. Na

početku upitnika nalazila se uputa o popunjavanju upitnika te je bilo naglašeno da je upitnik u potpunosti anonimna te da će rezultati biti analizirani na grupnoj razini. Ispitanici su mogli prekinuti s popunjavanjem upitnika u bilo kojem trenutku. Prosječno vrijeme popunjavanja upitnika je iznosilo oko 8 minuta. Od ukupnog broja ispitanika, njih 61,3 % bile su žene, 38 % bili su muškarci, a troje ispitanika se nije izjasnilo o spolu. Najviše sudionika istraživanja pripadalo je dobnoj skupini od 15 do 19 godina (60,9 %), drugi po učestalosti bili su sudionici od 25 do 30 godine (21,1 %), dok je dobnoj skupini od 20 do 24 godina pripadalo 18 % sudionika.

Za potrebe prepoznavanja potreba različitih dionika sektora mladih, uključujući organizacije civilnog društva, institucije i mlade, održane su radionice o radu s mladima (7. studenoga 2022.) i s donositeljima odluka (8. studenoga 2022.).

Nakon mapiranja dionika i sektora mladih, detektirale su se uloge pojedinih dionika u izradi strategije i potreba koje sektor za mlade ima u implementaciji strategije. Kroz neformalne metode donositelji odluka procijenili su što sve obuhvaća sektor mladih, koji su problemi i izazovi s kojima se susreće te koje su aktivnosti potrebne kako bi se sektor nastavio razvijati. Na temelju navedenog predložen je inicijalni nacrt prijedloga strateškog okvira Strategije.

## **2. SADRŽAJ STRATEGIJE**

Ovaj strateški dokument je strukturiran skup akcija osmišljenih kako bi se postigli unaprijed definirani ciljevi. Određivanje ciljeva znači izbor budućeg stanja, jednako kao i za svaki drugi sektor koji definira svoj planski dokument razvoja i racionalno koristi raspoložive resurse. Ciljevi definirani ovom strategijom izražavaju željeno stanje, odnosno konkretne rezultate koji se žele postići u određenom vremenu.

Analiza sadašnjeg stanja razvoja sektora mladih u Krapinsko-zagorskoj županiji, koja je sastavni dio ovog strateškog dokumenta, predstavlja ishodište modela koncepcije u Krapinsko-zagorskoj županiji. Strategija utvrđuje i načine ostvarenja posebnih ciljeva i razvojnih mjera definiranjem nositelja provedbe mjere, potencijalne partnere i suradnike u provedbi razvojnih mjera te indikativni vremenski plan provedbe mjere.

Regionalna strategija za mlade i sektor mladih Krapinsko-zagorske županije 2023.-2027. sastoji se od analize stanja te strateškog okvira u sklopu kojeg je definirano 7 posebnih ciljeva i 22 razvojne mjere.

Svaki cilj strategije obuhvaća mjere i predviđene aktivnosti unutar mjera koje opisuju načine ostvarivanja ciljeva. Svaka mjera predviđa nositelje, partnere/suradnike i indikatore provedbe.

### 3. SEKTOR MLADIH U KRAPINSKO-ZAGORSKOJ ŽUPANIJI

#### 3.1 Institucionalni okvir za potporu razvoja sektora mladih

Na županijskoj razini upravne i stručne poslove sektora mladih obavlja **Upravni odjel za zdravstvo, socijalnu politiku, branitelje, civilno društvo i mlade Krapinsko-zagorske županije**, što između ostalog uključuje:

- praćenje i proučavanje područja djelatnosti zdravstva, socijalne politike, civilnog društva i mladih;
- davanje mišljenja o prijedlozima i drugim materijalima koje za potrebe županijskih tijela pripremaju ustanove kojih je osnivač Županija ili drugi nositelji izrade u područjima zdravstva, socijalne politike, civilnog društva i mladih;
- praćenje i provođenje strateških dokumenata djelovanja za mlade te druge poslove brige o mladima.

Prava, potrebe i interese mladih na županijskoj razini zagovara **Savjet mladih Krapinsko-zagorske županije**, koji od 2010. godine djeluje kao savjetodavno tijelo Krapinsko-zagorske županije.

U okviru svog djelokruga Savjet mladih raspravlja o pitanjima značajnim za rad Savjeta mladih, kao i o pitanjima iz djelokruga rada Županijske skupštine koja su od interesa za mlade, dajući pritom mišljenja Županijskoj skupštini prilikom donošenja akata koji su od osobitog značaja za mlade. Djelovanje Savjeta mladih obuhvaća pet programskih djelovanja:

- obrazovanje, profesionalno osposobljavanje i usavršavanje u kontekstu cjeloživotnog učenja;
- zapošljavanje, poduzetništvo mladih i socijalna politika za mlade;
- aktivno sudjelovanje mladih u društvu, volonterski rad i politička participacija mladih;
- zdravlje, sport i kultura;
- mladi u europskom i globalnom okruženju.

U trenutku izrade Strategije u tijeku je peti saziv Savjeta mladih KZZŽ (2021.-2024.) u sklopu kojeg je na 25. sjednici Županijske skupštine KZZŽ, 10. ožujka 2021. godine, izabrano 11 članova Savjeta. Savjet mladih donosi godišnji program rada kojim se propisuju i određuju temeljna načela

djelovanja i temeljne smjernice budućeg rada te se utvrđuju programske i druge aktivnosti potrebne za njihovo ostvarenje. Programi rada objavljuju se na mrežnoj stranici Savjeta.

Savjet mladih KZZ kontinuirano surađuje i komunicira s izvršim tijelom i predstavničkim tijelima Krapinsko-zagorske županije vezano za pitanja od interesa za mlade i razvoj sektora mladih. Na sjednicama Savjeta mladih također sudjeluje predstavnik izvršne vlasti. Uz ostale definirane aktivnosti, glavna je svakako mogućnost aktivnog uključivanja mlade populacije u segment donošenja i kreiranja odluka koje se neposredno odnose na mlade. Savjet provodi/je proveo nekoliko projekata za mlade: ZEuZ - razvijanje i jačanje kapaciteta za uspostavu kvalitetnog dijaloga s donositeljima odluka, EGL „Europe Goes Local“ projekt strateškog partnerstva nacionalnih agencija (njih 24) zaduženih za provedbu programa Erasmus+ u području mladih, projekt Regionalna strategija za mlade i razvoj sektora mladih i Kulturna participacija mladih i lokalni savjeti mladih u Europi u sklopu Erasmus + programa.

Predstavnici Savjeta mladih, kao i udruga mladih, uključeni su u rad različitih radnih i savjetodavnih tijela te izradu strateških dokumenta kao što su Strategija razvoja civilnoga društva Krapinsko-zagorske županije, Plan razvoja Krapinsko-zagorske županije, Strategija razvoja ljudskih potencijala Krapinsko-zagorske županije...

Krapinsko-zagorska županija u proračunu osigurava financijska sredstva za rad Savjeta mladih. Za rad Savjeta mladih KZZ u 2023. godini osigurano je 13.270 € U odnosu na 2017. godinu, kada je započela provedba prethodne Strategije, iznos osiguranih financijskih sredstava iz proračuna KZZ za rad Savjeta mladih povećao se za 87,2 % (Tablica 1.).

*Tablica 1. Osigurana proračunska sredstva za rad Savjeta mladih KZZ u razdoblju 2017.-2023. godine*

<b>Godina</b>	<b>Financijska sredstva iz proračuna KZZ</b>	<b>Promjena 2017. – 2023.</b>
<b>2017.</b>	7.087,40 €	87,2 %
<b>2018.</b>	6.835,22 €	
<b>2019.</b>	13.935,89 €	
<b>2020.</b>	9.290,60 €	
<b>2021.</b>	9.290,60 €	
<b>2022.</b>	13.272,28 €	
<b>2023.</b>	13.270,00 €	



Na području Krapinsko - zagorske županije trenutno djeluje 14 lokalnih Savjeta mladih. Jedinice lokalne samouprave unutar kojih djeluju Savjeti mladih su gradovi Donja Stubica, Klanjec, Pregrada, Zabok i Krapina te općine Bedekovčina, Desinić, Đurmanec, Hum na Sutli, Lobor, Konjščina, Radoboj, Stubičke Toplice i Tuhelj. Suradnja Savjeta mladih Krapinsko-zagorske županije i lokalnih savjeta mladih temelji se na kontinuiranoj komunikaciji o pitanjima prepoznavanja glavnih razvojnih izazova i potreba mladih u Krapinsko-zagorskoj županiji te razmjeni dobrih praksi odgovora na razvojne izazove.

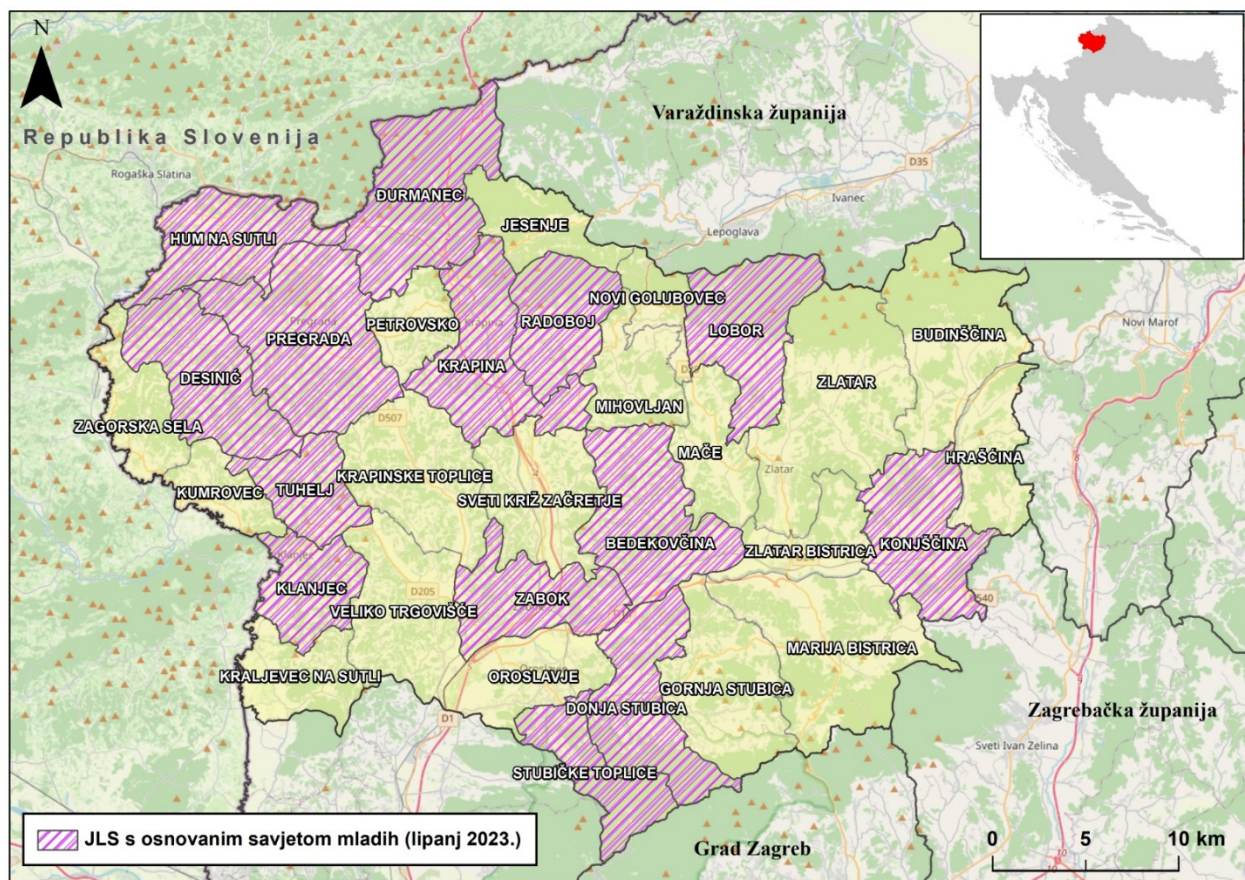

Slika 1. Jedinice lokalne samouprave s osnovanim savjetom mladih (lipanj 2023.)

### **3.1.1 Participativni proračun za mlade**

Participativni proračun predstavlja uspješan mehanizam identificiranja i realiziranja potreba mladih. Participativnim proračunom lokalna i regionalna samouprava bolje odgovara na stvarne potrebe mladih, promiče socijalnu i demokratsku uključenost te osigurava efikasniju potrošnju javnog novca.

Krapinsko-zagorska županija je javni poziv za prijavu prijedloga projekata za participativni proračun za mlade prvi put provela 2022. godine, u vrijednosti 26.545 €(200.000 kn). Moguće je bilo ostvariti do 100 % iznosa za financiranje projekta. U 2022. godini ukupno je zaprimljeno 20 prijave, a financiranje je ostvarilo njih 11.

Projektne aktivnosti koje se mogu prijaviti su vrlo široke kao što su široki i interesi i potrebe mladih. To su npr. zagovaračke aktivnosti, aktivnosti kojima se potiče aktivna participacija mladih, različite aktivnosti provođenja slobodnog vremena, kulturne, sportske i zabavne aktivnosti, edukativne aktivnosti, programi prevencije ovisnosti i programi usmjereni unaprjeđenju mentalnog zdravlja mladih, kao i sve ostale aktivnosti koje mladi smatraju da su potrebne u zajednici u kojoj djeluju.

Participativnim proračunom za mlade želi se potaknuti mlade da jačaju svoju ulogu aktivnih građana te da sami prepoznaju što nedostaje u sredinama u kojima žive i da predlažu način i odgovornost za provođenje tih aktivnosti. Opći cilj poziva je podizanje kvalitete života mladih, a posebni ciljevi su:

- poticanje mladih za preuzimanje i prakticiranje uloge aktivnog građanina u različitim dijelovima društvenog života i rješavanju pojedinih društvenih problema,
- podizanje razine informiranosti mladih o njihovim pravima i mogućnostima te o programima i uslugama koje im se nude u lokalnoj zajednici,
- smanjenje svih javnih oblika nasilja nad i među mladima,
- očuvanje mentalnog zdravlja i psihološke dobrobiti mladih,
- prevencija svih oblika ovisnosti mladih,
- poticanje organizacija civilnog društva na djelovanje u smjeru poboljšanja uvjeta za zadovoljavanje potreba mladih.

Kako bi se osiguralo da svaka ideja mladih može naći svoj put da se prijavi i realizira ostavljen je vrlo široki krug potencijalnih prijavitelja. Prijaviti se mogu mladi od 15 do 30 godina koji imaju prebivalište na području Krapinsko-zagorske županije, grupe mladih od 3 do 5 osoba, obrazovne ustanove sa sjedištem na području Krapinsko-zagorske županije, organizacije civilnog društva koje ispunjavaju preduvjete za financiranje iz javnih izvora sa sjedištem na području Krapinsko-zagorske županije, ustanove socijalne skrbi koji pružaju socijalne usluge korisničkoj skupini mladih, savjeti mladih te jedinice lokalne samouprave uz pismeni dokaz o potpori mladih projektnoj prijavi. Predlagatelj može podnijeti jednu prijavu. Od 2023. godine novost je ta da, jedinice lokalne samouprave koje imaju osnovan savjet mladih, obvezne su u projektnoj prijavi priložiti pismeni dokaz potpore savjeta mladih za prijavljeni projekt. Jedinice lokalne samouprave koje nemaju osnovan savjet mladih obvezne su priložiti pismeni dokaz o potpori mladih s područja jedinice lokalne samouprave, i to o potpori najmanje 10 osoba dobne skupine mladih.

Prijedlozi projekata moraju udovoljavati sljedećim uvjetima:

1. Projekt je iniciran od strane mladih/grupe mladih
2. Projektom se ostvaruje javni interes na području Krapinsko-zagorske županije
3. Projekt ne zahtijeva druge preduvjete (dodatne suglasnosti, projektno-tehničku dokumentaciju i slično, osim ako isto već nije ishodoeno i priloženo prijedlogu projekta)
4. Nije nužno da se projekt financira iz drugih izvora, međutim ukoliko je to slučaj, obavezno se prilaže dokaz da su osigurana sredstva iz drugih izvora.

Za potrebe odabira Župan imenuje Povjerenstvo za provjeru ispunjavanja propisanih uvjeta i ocjenjivanje prijava Javnog poziva koje čine članovi/ice Savjeta mladih Krapinsko-zagorske županije te predstavnici/ce relevantnih dionika iz sektora civilnog društva u području rada s mladima i za mlade.

Savjet mladih Krapinsko-zagorske županije potom utvrđuje Prijedlog Odluke o odabiru i dodjeli sredstava, prema bodovima koje su prijave postigle u procesu procjene od strane Povjerenstva i javnim glasovanjem.

### 3.1.2 Usklađenost s aktima strateškog planiranja na županijskoj razini

Krapinsko-zagorska županija je kroz svoje strateške razvojne dokumente prepoznala važnost mladih te je omogućila aktivno participiranje mladih u procesima donošenja odluka. Kroz definirane strateške okvire djelovanja u razvojnim dokumentima Krapinsko-zagorske županije postavljena je strateška osnova na temelju koje se dugi niz godina provede razvojne aktivnosti i projekti kojima se doprinosi razvoju sektora mladih, ostvarenju njihova potencijala te kontinuiranom unaprjeđenju mogućnosti mladih u Krapinsko-zagorskoj županiji. Nadalje, u strateškim razvojnim dokumentima Krapinsko-zagorske županije integrirani su principi i smjernice djelovanja kojima se doprinosi društvenoj koheziji i razvoju.

Krovni dokument na županijskoj razini kojim se usmjerava razvoj Krapinsko-zagorske županije do 2027. godine je **Plan razvoja Krapinsko-zagorske županije 2021. – 2027. godine**. S obzirom da je definiranom vizijom razvoja Županije istaknuta važnost i orijentiranost na poticanje unaprjeđenja društvene uključenosti, društvena održivost će u narednom razdoblju biti temelj u planiranju i provedbe županijskih razvojnih aktivnosti i razvojnih projekata. U sklopu prioriternih područja „Županija koja ulaže u podizanje kvalitete života“ i „Obrazovanje za sve generacije“ definirani su posebni ciljevi te razvojne mjere i aktivnosti kojima se unaprjeđuje kvaliteta života u Krapinsko-zagorskoj županiji. Razvojne aktivnosti u sklopu ovih prioriternih područja doprinose unaprjeđenju mogućnosti za mlade kroz:

- unaprjeđenje zdravstvenih usluga,
- poticanje na zdrav i aktivan način života,
- poticanje zdravog i aktivnog načina života unaprjeđenjem sportske i društvene infrastrukture,
- unapređenje socijalnih usluga za najranjivije skupine društva te kreiranje novih usluga temeljenih na socijalnim inovacijama i novim tehnologijama,
- provedba politika za mlade,
- jačanje inicijativa i kapaciteta organizacija civilnog društva,
- očuvanje i unaprjeđenje kulturne baštine i nasljeđa kao važnog elementa društvene kohezije,
- omogućavanje jednakih uvjeta za kvalitetno obrazovanje svih naraštaja,

- ulaganja u izgradnju i/ili dogradnju dječjih vrtića, modernizaciju i digitalizaciju osnovnih i srednjih škola, uvođenje i daljnje unaprjeđenje programa obrazovanja u STEM području,
- razvoj novih obrazovnih programa u skladu s potrebama tržišta rada te
- ulaganje u visoko obrazovanje itd.

**Strategijom razvoja ljudskih potencijala Krapinsko-zagorske županije za razdoblje od 2021. do 2027. godine** postavljeni su ciljevi i prioriteti razvoja programirani u skladu s europskim, nacionalnim i regionalnim smjernicama unaprjeđenja ljudskih potencijala. Strategijom su definirana ukupno četiri strateška cilja od kojih svaki cilj uključuje mjere koje kroz definirane aktivnosti i projekte, odnosno nositelje i ciljane skupine doprinose razvoju sektora mladih i civilnog društva u Županiji. Navedene mjere te njihovi nositelji i ciljane skupine tablično su prikazane u nastavku.

Krapinsko-zagorska županija je u prosincu 2022. godine **donijela Strategiju razvoja civilnog društva Krapinsko-zagorske županije za razdoblje 2023. – 2027. godine** kojom su stvorene strateške odrednice budućeg razvoja civilnog društva u Krapinsko-zagorskoj županiji. Strategijom je naglasak stavljen na poticanje sinergijskog djelovanja OCD-ova s drugim sektorima u skladu s načelima održivog razvoja. Strategijom su definirana tri posebna cilja koji sadržavaju razvojne mjere i aktivnosti. U sklopu posebnog cilja „Jačanje institucionalnih i izvaninstitucionalnih kapaciteta civilnog društva te jačanje civilnih inicijativa“ ojačat će se kapaciteti savjeta mladih JLP(R)S-ova kroz aktivnu potporu njihovom radu te će se poticati dijeljenje znanja i jačanja međusektorskog dijaloga i koordinacije. U sklopu posebnog cilja „Aktivno, fleksibilno i uključivo civilno društvo kao pokretač društvenog razvoja“ definirane su mjere kojima se doprinosi osnivanju zaklade za suradnju, sufinanciranje, predfinanciranje i međufinanciranje projekata koje provode OCD-ovi, poticanju razvoja socijalnih inovacija te razvoju i provedbi programa za ranjive društvene skupine. U sklopu posebnog cilja „Jačanje partnerstva na svim razinama u svrhu kvalitetnog upravljanja, bolje inovativnosti, razmjene znanja te daljnjeg razvoja i promicanja volonterstva“ naglasak će se staviti na poticanje daljnjeg razvoja volonterstva u Krapinsko-zagorskoj županiji i poticanje razvoja održivih modela partnerstva između OCD-ova te međusektorske suradnje za provedbu kvalitetnijih projekata između gospodarskog, civilnog i javnog sektora.

Početakom 2023. godine Krapinsko-zagorska županija donijela je **Master plan gospodarskog razvoja KZZ do 2027. godine** koji služi kao skup programa i politika koji pozitivno utječu na talente, prostor i resurse, kako bi se potaknula jača poduzetnička aktivnost koja stvara radna mjesta i prihode koji doprinose održivosti i otpornosti gospodarstva, stvaranju kapitala i živom poduzetničkom okruženju. Definiranim strateškim okvirom Master plana doprinosi se:

- osnaživanju mladih pri izlasku na tržište rada osiguravajući im odgovarajuću podršku i informiranje putem poticajnih mjera usmjerenih njihovom razvoju i „ostanku” u županiji;
- poticanju mladih za bavljenje poljoprivredom;
- uključivanju mladih u proces digitalne transformacije KZZ te
- povećanju interesa mladih za razvoj inovacijskih i zelenih rješenja.

Krapinsko-zagorska županija je izradom **Strategije digitalne transformacije Krapinsko-zagorske županije** započela s primjenom strateški planiranog pristupa digitalnoj transformaciji u svim segmentima svog poslovanja, a pozitivni učinci takvog razvoja posljedično će unaprijediti mogućnosti mladih za njihovo aktivno uključivanje u predlaganju, kreiranju i provedbi razvojnih procesa.

### **3.2 Analiza rezultata upitnika o potrebama i problemima mladih u Krapinsko-zagorskoj županiji**

Upitnik korišten za provođenje anketnog istraživanja ispunilo je 437 osoba od čega većinu čine žene (61,3 %), a manji dio muškarci (38 %), dok se troje osoba nije izjasnilo o spolu.

Anketni upitnik sastojao se od ukupno 52 pitanja. U svrhu dobivanja detaljnog profila sudionika prvi dio upitnika sastojao se od pitanja o spolu, dobi, mjestu stanovanja, stambenom statusu, obrazovanju, ljubavnom statusu. Uz to, kako je, između ostalog, jedan od ciljeva upitnika saznati kako žive mladi na području županije postavljena su im pitanja o načinu provođenja slobodnog vremena, izvorima informiranja, zaposlenosti, selidbi i interesima. Poseban naglasak upitniku stavljen je na identifikaciju problema s kojima se mladi susreću. Sudionici su na dva pitanja otvorenog tipa imali priliku naglasiti potrebe i probleme koje primjećuju u Županiji. Na posljednjem pitanju sudionici su označili koliko su općenito zadovoljni svojim životom na 5-stupanjskoj skali od jako nezadovoljan/na do jako zadovoljan/na.

### 3.2.1 Stanovanje

Većina ispitanika živi s roditeljima odnosno skrbnicima (86,5 %), njih 9,2 % živi s partnerom ili partnericom, 2,7 % ih živi samo, a 1,6 % sudionika u trenutku provođenja anketnog istraživanja ima neki drugi oblik stanovanja poput života u učeničkom domu ili života s braćom ili prijateljima. S obzirom na te podatke logično je kako više od 3/4 ispitanika živi u kući ili stanu svojih roditelja (77,1 %), **a samo 9,6 % ispitanika živi u vlastitoj kući ili stanu**, dok 6,9 % ispitanika živi u unajmljenom prostoru. U nekim drugim aranžmanima živi petero sudionika (1,1 %).

Nešto manje od polovice ispitanika (42,8 %) živi u kućanstvu s dvije generacije, dok četvrtina ispitanika (25,9 %) živi u kućanstvu s tri generacije. U kućanstvu s 4 ili više generacija živi 8,2 % ispitanika, a u kućanstvu s jednom generacijom živi 23,1 % ispitanika.

### 3.2.2 Materijalni i radni status

Otpriblike polovica ispitanika (45,8 %) smatra kako je njihov materijalni status prosječan, no velik je udio (41,9 %) ispitanika koji smatraju da je njihov materijalni status ispodprosječan. Iznadprosječan materijalni status ima tek 8,9 % ispitanika.

Najviše ispitanika u trenutku provođenja anketnog upitnika činili su učenici (61 %), a po učestalosti su slijedili zaposleni (23,4 %), studenti redovnog studija (9,4 %), nezaposleni (4,2 %) i studenti izvanrednog studija (2 %).

Na pitanje o razlogu svoje nezaposlenosti većina ispitanika je navela kako ne rade jer se još uvijek školuju (56,3 %), manji dio ispitanika smatra da ne rade zbog nedostupnosti radnih mjesta u županiji (3,9 %), gospodarske situacije i krize (3 %), otežanog pronalaska zaposlenja u njihovoj struci (3 %), prevelike konkurencije (2,1 %) te nedostatka znanja i vještina (1,6 %). Sudionici su kao ostale odgovore navodili nedostatak slobodnih mjesta u vrtiću te nedostatak radnog iskustva zbog koje ih potencijalni poslodavci odbijaju.

### **3.2.3 Obrazovanje**

Većina ispitanika je pohađala programe cjeloživotnog obrazovanja (35,7 %) jer smatra da je to korisno, dok je njih 14,3 % pohađalo programe cjeloživotnog obrazovanja jer su bili primorani (14,3 %). Ostali ispitanici u trenutku provođenja anketnog istraživanja nisu pohađali niti završili programe cjeloživotnog učenja.

Većina ispitanika (84,7 %) bez teškoća se koristi engleskim jezikom u govoru i pismu. Manji broj ispitanika služi se njemačkim (19,9 %), talijanskim (3,9 %), španjolskim (3,9 %) i francuskim jezikom (1,8 %).

### **3.2.4 Selidba**

Ispitanici su u anketnom upitniku također odgovarali na pitanja o potencijalnoj selidbi. Većina ispitanika (42,9 %) istaknula je da bi se preselila u drugi grad unutar županije kad bi im to bila zadnja opcija, dio ispitanika ne bi se preselio ni u kojem slučaju (28,9 %), dok najmanji dio smatra da bi se sigurno preselili (28,3 %).

Slična su razmišljanja i po pitanju preseljenja u drugu županiju, odnosno 30,7 % ispitanika preselio bi se kad im to bila zadnja opcija, dio ispitanika ne bi preselio ni u kom slučaju (33,1 %), dok najmanji dio ispitanika smatra da bi se sigurno preselili (27,2 %).

Što se tiče preseljenja u drugu državu, gotovo polovica ispitanika (42,6 %) bi to učinila ako bi smatrali da im je to zadnja opcija, 24,4 % ispitanika sigurno bi preselio u drugu državu, a 33 % ispitanika ne bi ni u kom slučaju preselili u drugu državu.

### **3.2.5 Interesi i slobodno vrijeme**

Anketnim istraživanjem istraženi su interesi mladih te način na koji provode slobodno vrijeme. Ispitanici su svoja područja interesa procjenjivali na tri razine, odnosno označavanjem „ne zanima me“, „niti me zanima, niti me ne zanima“ te „zanima me“.

Područja koja u najvećoj mjeri zanimaju ispitanike su „Zdravlje“ (91,7 %), „Rad i posao“ (86,9 %) te „Stanovanje“ (80,3 %). Prema odgovorima ispitanika, mladi imaju najmanje zanimanje za



područja „Kreativne aktivnosti“ (38,1 %), „Znanost“ (42,0 %), „Kultura (44,9 %) te „Volontiranje i humanitarni rad“ (49,4 %).

O onom što ih zanima najviše ispitanika se informira putem interneta (93,4 %), a manji dio putem drugih ljudi (3,3 %), televizije i radija (1,5 %), tiskovine (1,2 %) ili kroz info centre (0,6 %).

Što se tiče provjeravanja jesu li informacije koje su pronašli na internetu točne, većina ispitanika (58,6 %) to čini ponekad, ovisno o tome koliko im je konkretna informacija važna, dok 30,7 % ispitanika to čini redovito, a 10,7 % ispitanika je odgovorilo da ne provjerava točnost informacija. Ispitanici internet najviše koriste za provođenje vremena na društvenim mrežama i komunikaciju s drugima, a zatim slijedi korištenje interneta za učenje i školu, korištenje interneta za posao i konačno za igranje igara na internetu.

*Tablica 2. Prikaz stupnja zainteresiranosti sudionika za različita područja*

Područje	Stupanj interesa		
	<i>Ne zanima me</i>	<i>Niti me zanima, niti me ne zanima</i>	<i>Zanima me</i>
<b>Obrazovanje i edukacija</b>	6,2 %	18,2 %	<b>75,6 %</b>
<b>Rad i posao</b>	3,0 %	10,1 %	<b>86,9 %</b>
<b>Zdravlje</b>	2,1 %	6,2 %	<b>91,7 %</b>
<b>Stanovanje</b>	3,9 %	15,8 %	<b>80,3 %</b>
<b>Glazbeni sadržaji</b>	14,0 %	26,8 %	<b>59,2 %</b>
<b>Znanost</b>	17,6 %	40,4 %	<b>42,0 %</b>
<b>Izlasci</b>	10,7 %	22,0 %	<b>67,3 %</b>
<b>Volontiranje i humanitarni rad</b>	10,1 %	40,5 %	<b>49,4 %</b>
<b>Kreativne aktivnosti</b>	20,8 %	<b>41,1 %</b>	38,1 %
<b>Kultura</b>	16,7 %	38,4 %	<b>44,9 %</b>
<b>Sportske aktivnosti</b>	11,6 %	28,3 %	<b>60,1 %</b>

Kao najčešći način provođenja slobodnog vremena ispitanici ističu surfanje internetom (31,0 %) i druženje s prijateljima (24,1 %). Manji dio ispitanika kao način provođenja vremena ističe također i provođenje vremena s obitelji (14,9 %), slušanje glazbe (7,1 %) te bavljenje sportskim aktivnostima (6,5 %). Ostale aktivnosti poput gledanja televizije, čitanja knjiga, bavljenja kreativnim ili humanitarnim radom spominju se u manjim frekvencijama.

Većina ispitanika posjeduje vlastito računalo ili tablet (78,3 %), manji dio ima zajedničko računalo u kućanstvu (19,3 %), a samo 2,4 % ispitanika ne posjeduje računalo ili tablet. Većina ispitanika (46,2 %) dnevno provodi do 1 sat na računalu ili tabletu, 2 do 3 sata dnevno provodi 35,4 % ispitanika, 4 do 5 sata dnevno provodit 9,5 % ispitanika, a više od 6 sati dnevno provodi 8,9 % ispitanika. Ispitanici su također procjenjivali koliko vremena provode na mobitelu. Najviše ispitanika dnevno provodi 2 do 3 sata na mobitelu (41,1 %), a 4 do 5 sata provodi 33,9 % ispitanika. Manji broj ispitanika dnevno provodi više od 6 sati na mobitelu (16,4 %) te manje od 1 sata (8,6 %).

### **3.2.6 Sport**

Anketni upitnik uključivao je i pitanja o bavljenju sportskim aktivnostima, odnosno njihovom dostupnošću te mišljenjima ispitanika. Otprilike polovica sudionika (52,1 %) bavi se sportom rekreativno, dok se aktivno sportom bavi 12,8 % sudionika, a nešto više od četvrtine ispitanika (27,1 %) ne bavi se sportskim aktivnostima.

Gotovo polovica (43,5 %) ispitanika nije zadovoljna dostupnošću sportskih sadržaja na prostornom obuhvatu Krapinsko-zagorske županije, dok je više od dvostruko manje ispitanika zadovoljno (20,8 %). Ostali ispitanici su odgovorili neutralno na postavljeno pitanje od dostupnosti sportskih sadržaja.

Ispitanici su u anketnom upitniku također zamoljeni da izraze svoje slaganje različitim tvrdnjama o sportskim aktivnostima.

S tvrdnjom da su sportski sadržaji preskupi slaže se 26,5 % sudionika. Neutralan odgovor da se niti slažu niti ne slažu označilo je više od polovice sudionika (62,5 %), a s tvrdnjom se nije složilo 11,0 % sudionika. Ispitanici se u velikoj mjeri slažu (76,5 %) s tvrdnjom da se mladi nedovoljno bave sportom, a tek izrazito mali udio ispitanika (3,6 %) se ne slaže s tom tvrdnjom, dok su ostali ispitanici odgovorili neutralno. Otprilike polovica ispitanika (49,1 %) smatra da su sportaši uzor mladima, njih 42 % odgovorilo je neutralno na navedenu tvrdnju, a 8,9 % ispitanika se ne slaže tvrdnjom da su sportaši uzori mladima.

Ispitanicima je također bilo postavljeno pitanje otvorenog tipa o sportskim aktivnostima u kojima bi ispitanici željeli sudjelovati. Po učestalosti najčešći odgovori bili su nogomet, odbojka, rukomet,

košarka, a manje učestali odgovorili bili su također i grupni treninzi poput pilatesa i yoge, badminton, trčanje, planinarenje, šah, tenis, stolni tenis, ples i atletika.

### 3.2.7 Problemi mladih

Anketnim istraživanjem se kroz navođenje primjera različitih mogućih problema željelo prepoznati koje problemi mladi smatraju prisutnima u Krapinsko-zagorskoj županiji. Ispitanici su trebali procijeniti prisutnost navedenih problema na skali od „uopće nije prisutno“, „prisutno, ali ja to ne smatram problemom“, te „prisutan problem“ (*Tablica 3*). Problemi koje najviše ispitanika smatra prisutnima su „Ovisnost (o drogama, alkoholu, duhanu)“ (76,8 %), „Nezaposlenost“ (72,3 %), „Opća nezainteresiranost mladih“ (72,0 %) te „Naselje među mladima“ (70,8 %).

*Tablica 3. Procjena prisutnosti problema mladih u KZZ*

<b>Problem</b>	<i>Uopće nije prisutno</i>	<i>Prisutno, ali to ne smatram problemom</i>	<i>Prisutan problem</i>
Nasilje među mladima	12,5 %	16,7 %	<b>70,8 %</b>
Neodgovorno seksualno ponašanje mladih	12,2 %	19,6 %	<b>68,2 %</b>
Nedostatak tolerancije prema manjinskim društvenim skupinama	18,2 %	15,8 %	<b>66,0 %</b>
Nezaposlenost	8,4 %	19,3 %	<b>72,3 %</b>
Ovisnost (o drogama, alkoholu, duhanu...)	6,3 %	17 %	<b>76,7 %</b>
Nekvalitetno obrazovanje	20,3 %	22,9 %	<b>56,8 %</b>
Nedostatno obrazovanje	21,4 %	25,0 %	<b>53,6 %</b>
Nedovoljni politički angažman	16,4 %	36,0 %	<b>47,6 %</b>
Prijevoz/prometna povezanost	17,0 %	19,6 %	<b>63,4 %</b>
Okupiranost zabavom (izlasci, igranje igara i sl.) i potrošnjom	20,2 %	<b>40,8 %</b>	39,0 %

Nepostojanje mjesta za druženje i provođenje slobodnog vremena	19,1 %	19,3 %	<b>61,6 %</b>
Nedostatak životne perspektive	17,0 %	22,0 %	<b>61,0 %</b>
Opća nezainteresiranost mladih	8,7 %	19,3 %	<b>72,0 %</b>

Sudionici su također imali priliku istaknuti neki problem koji smatraju prisutnim, a on inicijalno nije bio naveden. Višestruko su primijetili probleme mentalnog zdravlja, preveliku konzumaciju alkohola, premale plaće i nemogućnost zaposlenja, otežanu dostupnost zdravstvene skrbi te nemogućnost osamostaljivanja. Problemi koji su također prepoznati u ponuđenim odgovorima su i potreba za daljnjim razvojem širokopojasne infrastrukture jer postojeća onemogućuje ili ograničava rad od kuće. Ispitanici su također prepoznali potrebu za promocijom i poticanjem cjeloživotnog učenja te za preventivnim aktivnostima za smanjenje pripadnika NEET skupina.

Prema mišljenju većine ispitanika za rješavanje problema mladih u društvu najodgovorniji su roditelji (39,5 %) te svaka mlada osoba za sebe (26,2 %). Manje su učestali odgovori ispitanika koji smatraju da su za iste najodgovornije državne institucije (11,3 %), lokalna samouprava (9,5 %), škola (6,3 %), mediji (6,0 %) te organizacije civilnog društva (1,2 %).

### **3.2.8 Aktivno građanstvo**

Ispitanici su u anketnom istraživanju također odgovarali na pitanja iz područja aktivnog građanstva. Na pitanje vezano za zainteresiranost mladih o tema ravnopravnosti spolova najviše je ispitanika odgovorilo kako ih ta problematika slabo zanima te da ju slabo prate (33,3 %). Prema učestalosti slijede ispitanici koji su istaknuli da ih problematika ravnopravnosti spolova prilično zanima te da ju prate kroz medije (31,8 %). Otprilike jednaki udio ispitanika odgovorio je da ih navedena problematika izrazito zanima (17,6 %) te onih koja navedene problematika uopće ne zanima (17,3 %).

Većina ispitanika nije član/članica neke organizacije za mlade ili organizacije čije je područje djelovanja vezano za mlade (84,2 %). Kao najčešće razloge nesudjelovanja u radu takvih organizacija ispitanici su navodili nedostatak vremena (37,3 %), nezainteresiranost (33,9 %) te

nepostojanje organizacije koja bi ih zainteresirala za ućlanjenje u nju (26,8 %). Ispitanici koju sudjeluju u radu neke organizacije za mlade ili organizacije ćije je podrućje djelovanja vezano za mlade (15,8 %) kao razlog njihovog sudjelovanja navode ųelju da neųto promijene, ųelju za upoznavanje novih osoba, ostvarivanje vlastitih interesa te viųak slobodnog vremena.

Volontiranje je vaųan element u razvoju socijalnog i demokratskog druųtva te odgoja djece i mladih za aktivnu građansku ulogu te je stoga anketnim istraųivanjem obuhvaćena i tema volontiranja. Većina ispitanika ne volontira (74,7 %). Također, većina ispitanika volontiranje smatra vrlo korisnim te naćinom na koji se moųe doprinijeti razvoju zajednice te osobnom razvoju pojedinaca, dok manji dio ispitanika ima neutralno miųljenje o volontiranju (9,3 %) ili volontiranje smatra nebitnim (2,6 %).

### **3.2.9 Obitelj i stambena politika**

Ispitanici su u anketnom upitniku prepoznavali preduvjete koji bi trebali biti zadovoljeni da se mlade osobe odluće zasnovati obitelj te su od ponuđenih opcija mogli oznaćiti do 3 odgovora. Najviše ispitanika smatra da je za zasnivanje obitelji potreban stabilan posao, a po ućestalosti slijede primanja od kojih obitelj moųe ųivjeti, ųelja za djecom, vlastiti kuća/stan te određena dob. Manje ućestali odgovori koje su ispitanici naveli su također mentalna spremnost, dostupnost vrtića i jaslica te mogućnost osamostaljivanja.

Po pitanju stambene politike ispitanici kao najprimjereniju opciju za sebe istiću izgradnju vlastite kuće uz pomoć subvencije drųave ili JLP(R)S (58,0 %), a po ućestalosti slijedi kupnja kuće/stana subvencijom kamata na kredite (28,5 %). Najmanji udio ispitanika je zainteresiran za dugoroćni najam javnih stanova (13,5 %) s mogućnoųću otkupa<sup>1</sup>.

Po pitanju potencijalnog preseljenja u drugu drųavu na više od 6 mjeseci, najveći udio ispitanika je odgovorio da za tim ima umjerenu ųelju (30,1 %), a po ućestalosti slijede ispitanici koji nemaju namjeru seljenja u drugu drųavu (28,2 %) i oni koji imaju slabu ųelju za seljenjem u drugu drųavu (20,8 %). Jaku ųelju za seljenjem u drugu drųavu ima 10,6 % ispitanika, a vrlo jaku 10,3 %. Oni koji istiću ųelju za preseljenjem kao glavne razloge istiću poboljšanje ųivotnog standarda, bolju

---

<sup>1</sup> npr. minimalni rok najma od 10 godina, nakon isteka najma moguće je otkupiti stan pri ćemu se cijena stana umanjuje za plaćeni najam tijekom godina

mogućnost za zapošljavanje, bolje mogućnosti za obrazovanje i bijeg iz nepovoljne situacije, a dio ispitanika također kao razlog ističe i promjenu načina života.

### **3.2.10 Ostale potrebe mladih i zadovoljstvo životom u KZŽ**

Ispitanici su također bili zamoljeni da otvorenim pitanjem navedu probleme i potrebe koje bi željeli riješiti te su navodili sljedeće:

- problem prometne povezanosti i infrastrukture,
- izgradnja biciklističke infrastrukture,
- povećanje brige za zdravlje – potreba za pedijatrijskim ambulancama; unaprjeđenjem dostupnosti zdravstvene skrbi; dostupnost psihologa i logopeda; mentalno zdravlje mladih,
- unaprjeđenje komunalne infrastrukture,
- povećanje brige za okoliš i zelenih površina,
- veća briga za napuštene životinje,
- poticanje poljoprivredne proizvodnje,
- nedostatak mjesta za druženje mladih,
- problem nezaposlenosti,
- problem alkoholizma i
- nedostatak kulturnih sadržaja.

Na kraju anketnog upitnika ispitanici su zamoljeni da procijene koliko su općenito zadovoljni svojim životom. Više od polovice sudionika zadovoljno je svojim životom (53,2 %), otprilike četvrtina je neutralno odgovorila (23,7 %), a po učestalosti slijede ispitanici koji su jako zadovoljni svojim životom (16,3 %), zatim ispitanici koji su jako nezadovoljni svojim životom (3,8 %) te ispitanici koji su nezadovoljni (2,9 %).

## **4. PRIORITETNA PODRUČJA RAZVOJA SEKTORA MLADIH I STRATEŠKI OKVIR**

Na temelju utvrđenog trenutnog stanja razvoja sektora mladih prepoznata su četiri prioritetna područja razvoja sektora mladih unutar kojih će se definirati posebni ciljevi razvoja te razvojne mjere i aktivnosti, a to su:

- Obrazovanje i mobilnost,
- Rad, zapošljavanje i poduzetništvo,
- Zdravlje i sport,
- Demokratsko građanstvo, ljudska prava i kultura mladih.

Strateškim okvirom definirano je ukupno sedam posebnih ciljeva razvoja sektora mladih u Krapinsko-zagorskoj županiji do 2027. godine. Posebni ciljevi definirani su na način da istovremeno odgovaraju na identificirane razvojne izazove i potrebe te da valoriziraju prepoznate postojeće potencijale sektora mladih u Krapinsko-zagorskoj županiji. U sklopu svakog posebnog cilja razrađene su razvojne mjere i aktivnosti kojima će se u narednom razdoblju doprinijeti postizanje posebnih ciljeva te napretka u prepoznatim prioritetnim područjima razvoja.

### **4.1 Posebni ciljevi, razvojne mjere i aktivnosti po prioritetnim područjima**

#### **4.1.1 Prioritetno područje „Obrazovanje i mobilnost“**

U sklopu prioritetnog područja „Obrazovanje i mobilnost“ definirana su dva posebna cilja:

- PC 1: Promicanje mobilnosti mladih iz Krapinsko-zagorske županije u svrhu razmjene znanja i učenja i
- PC 2: Unaprjeđenje obrazovnih mogućnosti mladih u Krapinsko-zagorskoj županiji.

Obrazovanje je provedeno kroz formalne i neformalne oblike te koncept cjeloživotnog učenja kao ključ dugoročne društvene stabilnosti i ekonomskog napretka određenog prostora. Iako je uloga

regionalne samouprave u obrazovnom procesu ograničena, zbog značajnosti obrazovanja u oblikovanju pojedinca Krapinsko-zagorska županija i Savjet mladih će se u svom djelovanju zalagati za razvoj sustava jednakosti mogućnosti u formalnom obrazovanju te težiti afirmaciji neformalnog obrazovanja i cjeloživotnog učenja jer su upravo takve aktivnosti u području rada s mladima komplementarne formalnom obrazovnom procesu. Time će se nastaviti pridonositi osobnom i društvenom razvoju mladih, razvoju samopouzdanja, samopoštovanja i kompetencija za uspostavu i izgradnju kvalitetnih osobnih i društvenih odnosa te osnaživanju mladih za aktivno sudjelovanje u društvu i procesima donošenja odluka.

<b>Posebni cilj 1: Promicanje mobilnosti mladih iz KZZ u svrhu razmjene znanja i učenja</b>		
<b>Mjera</b>	<b>Aktivnosti</b>	<b>Nositelji i partneri</b>
<b>1.1. Potpora mobilnosti mladih s područja KZZ</b>	1.1.1. Informiranje mladih o mogućnostima sudjelovanja u programima ERASMUS+ kroz organiziranje i provedbu informativnih radionica 1.1.2. Organizacija <i>matchmaking</i> aktivnosti za škole u sklopu postojećih članstava i partnerstava KZZ (međunarodne organizacije, suradnje s veleposlanstvima itd.) 1.1.3. Poticanje suradnje i povezivanja poslovnih subjekata i učenika zainteresiranih za studiranje u inozemstvu	<ul style="list-style-type: none"> <li>• Krapinsko-zagorska županija</li> <li>• Savjet mladih KZZ</li> <li>• Savjeti mladih JLS-ova</li> <li>• Osnovne i srednje škole u KZZ</li> <li>• Gospodarski subjekti iz KZZ</li> <li>• Organizacije civilnog društva</li> <li>• Poduzetnički centar KZZ</li> </ul>

<b>Posebni cilj 2: Unaprjeđenje obrazovnih mogućnosti mladih u KZZ</b>		
<b>Mjera</b>	<b>Aktivnosti</b>	<b>Nositelji i partneri</b>
<b>2.1. Promocija cjeloživotnog obrazovanja među mladima</b>	2.1.1. Potpora jačanju znanja i vještina mladih NEET statusa 2.1.2. Organizacija predstavljanja programa osposobljavanja i usavršavanja za potrebe prilagodbe tržištu rada 2.1.3. Organizacija savjetovanja za obrazovanje i karijeru u srednjim školama 2.1.4. Potpora uključivanju učenika s teškoćama u sustave redovnog obrazovanja 2.1.5. Razvoj novih centara izvrsnosti u okviru postojećih srednjih strukovnih škola u KZZ	<ul style="list-style-type: none"> <li>• Krapinsko-zagorska županija</li> <li>• Savjet mladih KZZ</li> <li>• Obrtnička komora KZZ</li> <li>• HZZ – PU Krapina</li> <li>• Osnovne i srednje škole u KZZ</li> <li>• Zagorska razvojna agencija</li> <li>• Organizacije civilnog društva</li> </ul>
<b>2.2. Jačanje STEM vještina mladih</b>	2.2.1. Potpora opremanju odgojno-obrazovnih ustanova opremom za STEM učenje 2.2.2. Provedba programa popularizacije STEM-a 2.2.3. Potpora aktivnostima usavršavanja učitelja i djelatnika odgojno-obrazovnih ustanova u STEM područjima 2.2.4. Stipendiranje učenika/studenata u STEM području	<ul style="list-style-type: none"> <li>• Krapinsko-zagorska županija</li> <li>• Osnovne i srednje škole u KZZ</li> <li>• HZZ – PU Krapina</li> <li>• Obrtnička komora KZZ</li> <li>• Zagorska razvojna agencija</li> <li>• Organizacije civilnog društva</li> </ul>
<b>2.3. Potpora jačanju medijske i</b>	2.3.1. Razvoj programa medijske pismenosti	<ul style="list-style-type: none"> <li>• Krapinsko-zagorska županija</li> <li>• Osnovne i srednje škole u KZZ</li> </ul>



<b>informativne pismenosti mladih</b>	2.3.2. Potpora u pripremi, provođenju i vrednovanju projekata medijske i informativne pismenosti 2.3.3. Kontinuirano osnaživanje djelatnika odgojno-obrazovnih institucija za provođenje programa medijske pismenosti 2.3.4. Povezivanje s medijskim organizacijama i stručnjacima kroz organizacije događanja edukativnog i informativnog karaktera za mlade	<ul style="list-style-type: none"> <li>• Mediji</li> <li>• Savjet mladih KZZ</li> <li>• Organizacije civilnog društva</li> </ul>
<b>2.4. Potpora jačanju financijske pismenosti mladih</b>	2.4.1. Razvoj programa financijske pismenosti 2.4.2. Organizacija edukativnih gostovanja stručnih predavača u odgojno-obrazovnim ustanovama 2.4.3. Izrada edukativnih materijala koji pružaju osnovne informacije o upravljanju financijama za mlade	<ul style="list-style-type: none"> <li>• Krapinsko-zagorska županija</li> <li>• Poduzetnički centar KZZ</li> <li>• Osnovne i srednje škole u KZZ</li> <li>• Savjet mladih KZZ</li> <li>• Organizacije civilnog društva</li> </ul>

#### 4.1.2 Prioritetno područje „Rad, zapošljavanje i poduzetništvo“

U sklopu prioritetnog područja „Rad, zapošljavanje i poduzetništvo“ definiran je:

- PC3: Unaprjeđenje konkurentnosti mladih Krapinsko-zagorske županije za tržište rada.

Radi olakšanja integracije mladih na tržište rada u narednom će se razdoblju nastaviti s osiguravanjem uvjeta za izradu i provedbu programa i edukacija usmjerenih na udruge mladih i za mlade u području tržišta rada, poticati mlade na pronalazak posla, razvitak karijere ili samozapošljavanje, potaknuti sustavno informiranje o zapošljavanju, stručnom usavršavanju i mjerama za zapošljavanje mladih. Kao socijalna kategorija mladi spadaju u uzdržavani dio populacije koji vlastitim resursima do završetka školovanja i pronalaska zaposlenja/samozapošljavanja ne može osigurati minimalni životni standard. Pritom posebnu pozornost treba obratiti na mlade s invaliditetom ili drugim oblicima teškoća, kao i ostale koji predstavljaju manjinu u društvu (vjerska, spolna, seksualna, rasna i dr.).

<b>Posebni cilj 3: Unaprjeđenje konkurentnosti mladih Krapinsko-zagorske županije za tržište rada</b>		
<b>Mjera</b>	<b>Aktivnosti</b>	<b>Nositelji i partneri</b>
<b>3.1. Jačanje mogućnosti zapošljavanja mladih</b>	3.1.1. Kontinuirano informiranje i usmjeravanje mladih o prilikama na tržištu rada 3.1.2. Provođenje edukativno-informativnih aktivnosti o sustavu zaštite radničkih prava i njihove promocije	<ul style="list-style-type: none"> <li>• Krapinsko-zagorska županija</li> <li>• HZZ – PU Krapina</li> <li>• Obrtnička komora KZZ</li> <li>• Savjet mladih KZZ</li> <li>• Organizacije civilnog društva</li> </ul>
<b>3.2. Potpora za mlade poljoprivrednike</b>	3.2.1. Organizacija programa edukacija o novim tehnologijama u poljoprivredi za mlade poljoprivrednike	<ul style="list-style-type: none"> <li>• Krapinsko-zagorska županija</li> <li>• HZZ – PU Krapina</li> </ul>

	<p>3.2.2. Osiguravanje pristupa novim tehnologijama za mlade poljoprivrednike kroz subvencije ili druge oblike financijske podrške</p> <p>3.2.3. Povezivanje mladih poljoprivrednika s proizvođačima i stručnjacima koji koriste nove tehnologije u poljoprivredi</p> <p>3.2.4. Poticanje pokretanja poljoprivrednih poduzeća kroz subvencije i kredite</p>	<ul style="list-style-type: none"> <li>• Obrtnička komora KZZ</li> <li>• Poduzetnički centar KZZ d.o.o.</li> <li>• Savjet mladih KZZ</li> <li>• Organizacije civilnog društva</li> </ul>
<b>3.3. Potpora razvoju poduzetničke kulture</b>	<p>3.3.1. Jačanje poduzetničkih vještina za srednjoškolce</p> <p>3.3.2. Provedba programa studentskog poduzetništva</p> <p>3.3.3. Organiziranje poslovnih edukacija, radionica i online platforme za edukaciju i savjetovanje za mlade poduzetnike</p> <p>3.3.4. Organiziranje mentoring programa za mlade poduzetnike u suradnji s lokalnim poduzetnicima, uključujući mentorstvo u upravljanju i poslovanju te povezivanje i networking mladih poduzetnika s lokalnim poduzetnicima</p> <p>3.3.5. Osiguranje financijske podrške za mlade poduzetnike</p>	<ul style="list-style-type: none"> <li>• Poduzetnički centar KZZ d.o.o.</li> <li>• Krapinsko-zagorska županija</li> <li>• Osnovne i srednje škole u KZZ</li> <li>• Savjet mladih KZZ</li> <li>• Organizacije civilnog društva</li> </ul>
<b>3.4. Poticanje osnivanja društvenih poduzeća</b>	<p>3.4.1. Organizacija programa edukacije o društvenom poduzetništvu za mlade</p> <p>3.4.2. Povezivanje s (društvenim) poduzetnicima kroz organizaciju mentorskih programa, radionica i razmjenu iskustava</p> <p>3.4.3. Pružanje financijske potpore mladim poduzetnicima</p> <p>3.4.4. Osiguranje podrške za pokretanje i razvoj društvenog poduzetništva</p>	<ul style="list-style-type: none"> <li>• Poduzetnički centar KZZ d.o.o.</li> <li>• Krapinsko-zagorska županija</li> <li>• Savjet mladih KZZ</li> <li>• Društveni poduzetnici</li> <li>• HZZ – PU Krapina</li> <li>• Obrtnička komora KZZ</li> <li>• Organizacije civilnog društva</li> </ul>

#### 4.1.3 Prioritetno područje „Zdravlje i sport“

Usvajanjem zdravih navika i aktivnog načina života mladih osigurava se i kvalitetniji životni standard, prevencija ovisnosti i općenito odgovornije ponašanje, pa je mladima potrebna intenzivnija zdravstvena edukacija i savjetovanje. U usvajanju životnih navika osobitu ulogu imaju društveni utjecaji, stoga ih je potrebno konstantno osnaživati u kreiranju zdravije zajednice: osvijestiti ih na rizična zdravstvena ponašanja, poticati ih na odgovornost prema vlastitom zdravlju i zdravlju zajednice, te poticati zajednicu na pružanje podrške i pomoći bolesnim mladim osobama. Potrebno je kroz sustave javno zdravstvene zaštite na području Krapinsko-zagorske županije omogućiti mladima mogućnost informiranja, ali i pregleda na zarazne spolne bolesti koje često pogađaju mladu populaciju.

U sklopu prioritetnog područja „Zdravlje i sport“ definirana su dva posebna cilja:

- PC 4: Unaprjeđenje kvalitete zdravstvene zaštite mladih usmjerene na prevenciju,
- PC 5: Usvajanje zdravih životnih navika mladih.

<b>Posebni cilj 4: Unaprjeđenje kvalitete zdravstvene zaštite mladih usmjerene na prevenciju</b>		
<b>Mjera</b>	<b>Aktivnosti</b>	<b>Nositelji i partneri</b>
<b>4.1. Provođenje programa edukacije o zdravlju te prevenciji bolesti i ovisnosti</b>	4.1.1. Program edukacija za škole o usvajanju zdravih životnih navika 4.1.2. Provođenje preventivnih zdravstvenih aktivnosti 4.1.3. Financijska podrška OCD-ovima koji se bave promicanje zdravlja mladih 4.1.4. Provođenje edukacija mladih o seksualnim i reproduktivnim pravima i zdravlju 4.1.5. Provođenje programa/projekata usmjerenih preventivnom djelovanju protiv svih oblika ovisnosti među mladima 4.1.6. Podupiranje edukacijsko-preventivnih aktivnosti za mlade usmjerenih na prevenciju prometnih nesreća uzrokovanih alkoholom i/ili konzumacijom droga	<ul style="list-style-type: none"> <li>• Krapinsko-zagorska županija</li> <li>• Organizacije civilnog društva</li> <li>• Savjet za razvoj civilnog društva KZZ</li> <li>• Savjet mladih KZZ</li> <li>• Stručnjaci iz područja zdravstva, nutricionizma, psihologije i sl.</li> <li>• Zavod za javno zdravstvo KZZ</li> </ul>
<b>4.2. Podrška mentalnom zdravlju mladih</b>	4.2.1. Podrška projektima usmjerenim zdravlju djece i mladih 4.2.2. Osiguranje savjetodavne podrške mladima s problemima mentalnog zdravlja 4.2.3. Objedinjavanje informacija o dostupnim oblicima podrške mladima s problemima mentalnog zdravlja	<ul style="list-style-type: none"> <li>• Krapinsko-zagorska županija</li> <li>• Organizacije civilnog društva</li> <li>• Savjet za razvoj civilnog društva KZZ</li> <li>• Savjet mladih KZZ</li> <li>• Stručnjaci iz područja zdravstva, nutricionizma, psihologije i sl.</li> <li>• Zavod za javno zdravstvo KZZ</li> <li>• Zagorska razvojna agencija</li> </ul>
<b>4.3. Omogućiti veću dostupnost zdravstvene i socijalne zaštite mladima s invaliditetom</b>	4.3.1. Razvoj posebnih programa podrške mladima s invaliditetom 4.3.2. Potpora povećanju broja specijaliziranih ambulanti i savjetovališta za mlade s invaliditetom 4.3.3. Infrastrukturno prilagođavanje objekata potrebama osoba s invaliditetom	<ul style="list-style-type: none"> <li>• Krapinsko-zagorska županija</li> <li>• Organizacije civilnog društva osoba s invaliditetom</li> <li>• Savjet za razvoj civilnog društva KZZ</li> <li>• Savjet mladih KZZ</li> <li>• Zavod za javno zdravstvo KZZ</li> <li>• Zagorska razvojna agencija</li> </ul>

<b>Posebni cilj 5: Usvajanje zdravih životnih navika mladih</b>		
<b>Mjera</b>	<b>Aktivnosti</b>	<b>Nositelji i partneri</b>
<b>5.1. Poticati zdravu prehranu mladih</b>	5.1.1. Provođenje edukativnih aktivnosti za mlade o važnosti zdrave prehrane u cjelokupnom životu 5.1.2. Potpora osiguranju zdrave prehrane u školama 5.1.3. Sustavno prikupljanje podataka o prehrambenim navikama mladih	<ul style="list-style-type: none"> <li>• Krapinsko-zagorska županija;</li> <li>• Zavod za javno zdravstvo KZZ</li> <li>• Osnovne i srednje škole u KZZ</li> <li>• Savjet mladih KZZ</li> <li>• Organizacije civilnog društva</li> </ul>

<b>5.2. Povećanje dostupnosti sportskih aktivnosti, objekata i događanja</b>	5.2.1. Financijska potpora izgradnji i opremanju školskih sportskih dvorana 5.2.2. Financijska potpora unaprjeđenju sportske infrastrukture	<ul style="list-style-type: none"> <li>• Krapinsko-zagorska županija</li> <li>• Osnovne i srednje škole u KZZŽ</li> <li>• Zagorska razvojna agencija</li> </ul>
<b>5.3. Promocija bavljenja mladih sportom i rekreacijom</b>	5.3.1. Potpora školskim sportskim natjecanjima 5.3.2. Potpora jačanju tjelesnih aktivnosti u školama 5.3.3. Poticanje organizirane tjelesne aktivnosti u slobodno vrijeme 5.3.4. Nagrađivanje uspješnih mladih sportaša	<ul style="list-style-type: none"> <li>• Krapinsko-zagorska županija;</li> <li>• Županijski školski sportski savez KZZŽ</li> <li>• Športska zajednica KZZŽ</li> <li>• Osnovne i srednje škole u KZZŽ</li> </ul>

#### 4.1.4 Prioritetno područje „Demokratsko građanstvo, ljudska prava i kultura mladih“

Krapinsko-zagorska županija će u narednom razdoblju nastaviti osnaživati mlade u ulozi ravnopravnih sudionika u odlučivanju kroz društveno i političko sudjelovanje, udruge, neformalne grupe i inicijative posvećene lokalnim problemima, kako bi se i na taj način povećalo povjerenje mladih prema demokratskim institucijama. Naglasak će se staviti i na poticanju jačeg umrežavanja savjeta mladih s područja Krapinsko-zagorske županije i poticanje osnivanja savjeta mladih u jedinicama lokalne samouprave u kojima trenutno nisu oformljeni savjeti mladih. U sklopu ovog prioritetnog područja također će se naglasak staviti na povećanju tolerancije i suzbijanju diskriminacije među mladima te unaprjeđenju suradnje sa svim relevantnim dionicima.

U sklopu prioritetnog područja „Demokratsko građanstvo, ljudska prava i kultura mladih“ definirana su dva posebna cilja:

- PC 6: Jačanje angažmana mladih u području kulture,
- PC 7: Održivi razvoj zajednice i aktivno sudjelovanje mladih u razvoju KZZŽ.

<b>Posebni cilj 6: Jačanje angažmana mladih u području kulture</b>		
<b>Mjera</b>	<b>Aktivnosti</b>	<b>Nositelji i partneri</b>
<b>6.1. Razvijanje programa i provedba projekata kojima se doprinosi unaprjeđenju mogućnosti za sudjelovanje mladih u kulturnim aktivnostima</b>	6.1.1. Razvijanje partnerskih odnosa s lokalnim kulturnim i umjetničkim institucijama 6.1.2. Organizacija radionica za mlade kreativce 6.1.3. Povećanje pristupa kulturnim i umjetničkim sadržajima	<ul style="list-style-type: none"> <li>• Krapinsko-zagorska županija;</li> <li>• Organizacije civilnog društva iz područja kulture</li> <li>• Ustanove i institucije koje se bave kulturom</li> <li>• Savjet mladih KZZŽ</li> <li>• Osnovne i srednje škole iz KZZŽ</li> </ul>

	6.1.4. Potpora školskim kulturnim aktivnostima 6.1.5. Potpora kreiranju novih društveno-kulturnih prostora	<ul style="list-style-type: none"> <li>Jedinice lokalne samouprave</li> </ul>
--	---	---

<b>Posebni cilj 7: Održivi razvoj zajednice i aktivno sudjelovanje mladih u razvoju KZZ</b>		
<b>Mjera</b>	<b>Aktivnosti</b>	<b>Nositelji i partneri</b>
<b>7.1. Jačanje kapaciteta Savjeta mladih KZZ i lokalnih savjeta mladih</b>	7.1.1. Potpora provođenju zajedničkih projekata županijskog Savjeta mladih i lokalnih savjeta mladih 7.1.2. Poticanje JLS-ova na osnivanje Savjeta mladih 7.1.3. Kontinuirana komunikacija, razmjena znanja i primjera dobre prakse s lokalnim savjetima mladih	<ul style="list-style-type: none"> <li>Krapinsko-zagorska županija</li> <li>Savjet mladih KZZ</li> <li>Savjet za razvoj civilnog društva KZZ</li> <li>Jedinice lokalne samouprave</li> </ul>
<b>7.2. Jačanje kulture nenasilja te suzbijanje seksizma, rasizma, homofobije i ksenofobije i drugim manjinskim skupinama među mladima</b>	7.2.1. Provođenje programa edukacije o različitosti, toleranciji i nenasilnom rješavanju sukoba u odgojno-obrazovnim ustanovama te za roditelje 7.2.2. Organizacija javnih online kampanje putem društvenih mreža i web stranica za podizanje svijesti o važnosti tolerancije i suzbijanju diskriminacije (obilježavanje značajnih datuma -Mjesec ponosa (lipanj), međunarodni i nacionalni dan borbe protiv nasilja nad ženama (22.9. i 25.11), obilježavanje IDAHOT-a (17.5.) 7.2.3. Organiziranje multikulturalnih festivala i događaja 7.2.4. Organiziranje treninga i radionica za mlade lidere i volontere o suzbijanju diskriminacije, jačanju tolerancije i promoviranju multikulturalizma 7.2.5. Kreiranje interaktivnih igara i aplikacija o različitim kulturama 7.2.6. Pružanje mentorstva i podrške mladima koji su žrtve diskriminacije ili se suočavaju s teškoćama u prihvaćanju drugih kultura 7.2.7. Kreiranje online platforme za dijalog i razmjenu iskustava između mladih iz različitih kulturalnih i etničkih skupina 7.2.8. Suradnja s lokalnim vlastima, organizacijama i institucijama u promicanju tolerancije i suzbijanju diskriminacije	<ul style="list-style-type: none"> <li>Krapinsko-zagorska županija</li> <li>Savjet mladih KZZ</li> <li>Savjet za razvoj civilnog društva</li> <li>Jedinice lokalne samouprave</li> <li>Organizacije civilnog društva</li> </ul>
<b>7.3. Osigurati programske/institucionalne</b>	7.3.1. Potpora radu Centra za mlade KZZ	<ul style="list-style-type: none"> <li>Krapinsko-zagorska županija</li> </ul>

<p><b>potpore udrugama mladih i za mlade</b></p>	<p>7.3.2. Potpora rada info-centara za mlade  7.3.3. Potpora osnivanju novih i radu postojećih klubova za mlade  7.3.4. Provođenje informativnih kampanja o mladima  7.3.5. Informiranje mladih o njihovim pravima i mogućnostima aktivnog sudjelovanja  7.3.6. Aktivnosti poticanja mladih za Dijalog EU s mladima te drugih oblika dijaloga s donositeljima odluka</p>	<ul style="list-style-type: none"> <li>• Savjet mladih KZZ</li> <li>• Savjet za razvoj civilnog društva KZZ</li> <li>• Organizacije civilnog društva</li> </ul>
<p><b>7.4. Osnajivanje mladih osoba s invaliditetom za donošenje odluka i socijalnu uključenost</b></p>	<p>7.4.1. Podrška provedbi mjera smanjivanja socijalne isključenosti  7.4.2. Podizanje svijesti o važnosti uključivanja mladih osoba s invaliditetom u aktivnosti lokalne zajednice  7.4.3. Jačanje kapaciteta mladih osoba s invaliditetom za uključivanje u procese donošenja odluka</p>	<ul style="list-style-type: none"> <li>• Krapinsko-zagorska županija</li> <li>• Jedinice lokalne samouprave</li> <li>• Organizacije civilnog društva osoba s invaliditetom</li> <li>• Savjet mladih KZZ</li> <li>• Savjet za razvoj civilnog društva KZZ</li> </ul>
<p><b>7.5. Razvoj volonterstva kroz kontinuirano poticanje osiguranja vrednovanja i priznavanja volonterskog rada</b></p>	<p>7.5.1. Provođenje javnog poziva za volontera/ka godine i volontersku akciju godine  7.5.2. Ostvarivanje suradnje s relevantnim organizacijama za provođenje zajedničkih projekata za razvoj volonterstva  7.5.3. Poticanje odgojno-obrazovnih ustanova na osnivanje školskih volonterskih klubova i provedbu volonterskih aktivnosti  7.5.4. Organizacija edukacijsko-informativnih aktivnosti o promicanju vrijednosti i važnosti volontiranja  7.5.5. Obilježavanje Međunarodnog dana volontera (5. prosinca)</p>	<ul style="list-style-type: none"> <li>• Krapinsko-zagorska županija</li> <li>• Savjet za razvoj civilnog društva KZZ</li> <li>• Savjet mladih KZZ</li> <li>• Osnovne i srednje škole u KZZ</li> <li>• Organizacije civilnog društva</li> </ul>
<p><b>7.6. Povećanje ekološke osviještenosti i važnosti održivog razvoja kod mladih</b></p>	<p>7.6.1. Organizacija i podrška organizaciji edukativno-informativnih aktivnosti na temu ekološke osviještenosti i održivog razvoja za mlade  7.6.2. Kontinuirano poticanje i unaprjeđenje razvrstavanja otpada u odgojno-obrazovnim ustanovama u KZZ  7.6.3. Poticanje prigodnih obilježavanja važnih ekoloških datuma u odgojno-obrazovnim ustanovama</p>	<ul style="list-style-type: none"> <li>• Krapinsko-zagorska županija</li> <li>• Osnovne i srednje škole u KZZ</li> <li>• Savjet mladih KZZ</li> <li>• JU za upravljanje zaštićenim dijelovima prirode KZZ</li> </ul>

## 5. PROVEDBA I PRAĆENJE STRATEGIJE

Regionalna strategija za mlade i sektor mladih Krapinsko-zagorske županije za razdoblje od 2023. do 2027. godine je kratkoročni akt strateškog planiranja od značaja za jedinicu područne (regionalne) samouprave te za mlade i sektor mladih s prostornog obuhvata Krapinsko-zagorske županije.

Za praćenje provedbe Regionalne strategije za mlade i sektor mladih Krapinsko-zagorske županije nadležna je Zagorska razvojna agencija kao regionalni koordinator za područje Krapinsko-zagorske županije, koja će na dvogodišnjoj razini izvještavati nadležni županijski upravni odjel o provedbi Strategije i Savjet mladih Krapinsko-zagorske županije.

Nositelj izrade će dvogodišnje izvješće o provedbi Strategije podnositi predstavničkom tijelu – Županijskoj skupštini Krapinsko-zagorske županije.

Praćenje provedbe odnosi se na prikupljanje, analizu i usporedbu pokazatelja kojima se sustavno prati uspješnost provedbe ciljeva i mjera akata strateškog planiranja u sklopu definiranih prioritetnih područja. Izvještavanje o provedbi je proces pružanja pravovremenih i relevantnih informacija ključnim nositeljima strateškog planiranja na razini područne (regionalne) samouprave te široj javnosti o statusu provedbe akata strateškog planiranja.

Praćenje provedbe Strategije temeljit će se na praćenju unaprijed definiranih pokazatelja rezultata. Pokazatelji rezultata su kvantitativni i kvalitativni mjerljivi podaci koji omogućuju praćenje, izvještavanje i vrednovanje uspješnosti u postizanju definiranih posebnih ciljeva i mjera razvoja.

Tablica 4. Pokazatelji rezultata za praćenje provedbe Strategije

Područje	Pokazatelji rezultata	Početna vrijednost	Ciljana vrijednost (2027.)
<b>Obrazovanje i mobilnost</b>	Broj financiranih programa/projekata u sklopu ERASMUS+ programa	10	13
	Rashodi za odgojno-obrazovni sustav JLP(R)S po stanovniku	92,49 €st. (2022.)	100,00 €st.
	Broj učenika koji se obrazuje za deficitarna zanimanja	165 (2022./23.)	170
	Broj pomoćnika u nastavi za učenike s teškoćama u razvoju u osnovnim i srednjim školama	144 (2022/23.)	145
	Stopa nezaposlenosti mladih	2,8 % (2021.)	2,5 %

<b>Rad, zapošljavanje i poduzetništvo</b>	Broj dodijeljenih financijskih potpora za mlade poljoprivrednike	5 (2022.)	10
	Broj sudionika programa jačanja poduzetničkih vještina za srednjoškolce	36 (2022.)	140 (kumul.)
<b>Zdravlje i sport</b>	Broj programa za mlade o zdravoj prehrani kojima je pružena financijska potpora	1 (2022.)	2
	Broj programa za mlade na temu ovisnosti kojima je pružena financijska potpora	5	8
	Broj novoizgrađenih školskih sportskih dvorana	/	3
<b>Demokratsko građanstvo, ljudska prava i kultura mladih</b>	Broj lokalnih savjeta mladih u KZZ	14 (2023.)	17
	Broj pristiglih prijedloga za participativni proračun za mlade	15 (2023.)	25
	Broj dodijeljenih javnih potpora za OCD-ove koji rade s mladima	10 (2021.)	15



## **6. POPIS TABLIČNIH I GRAFIČKIH PRIKAZA**

### **POPIS TABLIČNIH PRIKAZA**

<i>Tablica 1. Osigurana proračunska sredstva za rad Savjeta mladih KZZ u razdoblju 2017.-2023. godine .....</i>	<i>9</i>
<i>Tablica 2. Prikaz stupnja zainteresiranosti sudionika za različita područja.....</i>	<i>18</i>
<i>Tablica 3. Procjena prisutnosti problema mladih u KZZ .....</i>	<i>20</i>
<i>Tablica 4. Pokazatelji rezultata za praćenje provedbe Strategije .....</i>	<i>32</i>

**PREDSJEDNIK  
ŽUPANIJSKE SKUPŠTINE  
Zlatko Šorša**

#### **DOSTAVITI:**

1. Upravni odjel za zdravstvo, socijalnu politiku, branitelje, civilno društvo i mlade,
2. Upravni odjel za financije i proračun,
3. «Službeni glasnik Krapinsko-zagorske županije», za objavu,
4. Za Zbirku isprava,
5. Pismohrana.



**REPUBLIKA HRVATSKA  
KRAPINSKO-ZAGORSKA ŽUPANIJA**

**Ž U P A N**

KLASA: 500-01/23-01/58

URBROJ: 2140-02-23-3

Krapina, 20. rujan 2023.

**ŽUPANIJSKA SKUPŠTINA**

**PREDMET: Prijedlog zaključka o davanju suglasnosti na Sporazum o uvjetima, načinu korištenja i raspolaganja prostorom, vozilima i opremom te pravima i obvezama radnika vezano za obavljanje djelatnosti sanitetskog prijevoza**

Na temelju članka 32. Statuta Krapinsko-zagorske županije („Službeni glasnik Krapinsko-zagorske županije“, broj 13/01, 5/06, 14/09, 11/13, 13/18, 5/20, 10/21 i 15/21-pročišćeni tekst), **župan Krapinsko-zagorske županije**, dana 20. rujna 2023. godine donosi

**Z A K L J U Č A K**

- 1) Utvrđuje se Prijedlog zaključka o davanju suglasnosti na Sporazum o uvjetima, načinu korištenja i raspolaganja prostorom, vozilima i opremom te pravima i obvezama radnika vezano za obavljanje djelatnosti sanitetskog prijevoza sklopljen između Doma zdravlja Krapinsko-zagorske županije i Zavoda za hitnu medicinu Krapinsko-zagorske županije.
- 2) Prijedlog zaključka iz točke 1. ovog Zaključka sastavni je dio istog, te se upućuje Županijskoj skupštini na razmatranje i usvajanje.
- 3) Za izvjestiteljicu po točki 1., a vezano uz točku 2. ovog Zaključka zadužuje se Martina Gregurović Šanjug, pročelnica Upravnog odjela za zdravstvo, socijalnu politiku, branitelje, civilno društvo i mlade.

**Ž U P A N**  
Željko Kolar

DOSTAVITI:

1. Županijska skupština,
2. Za Zbirku isprava,
3. Pismohrana.



**REPUBLIKA HRVATSKA  
KRAPINSKO-ZAGORSKA ŽUPANIJA**

UPRAVNI ODJEL ZA ZDRAVSTVO,  
SOCIJALNU POLITIKU, BRANITELJE,  
CIVILNO DRUŠTVO I MLADE

KLASA: 500-01/23-01/58

URBROJ: 2140-09/7-23-2

Krapina, 20. rujna 2023.

**ŽUPAN  
ŽUPANIJSKA SKUPŠTINA**

**PREDMET:** Nacrt prijedloga Zaključka o davanju suglasnosti na Sporazum o uvjetima, načinu korištenja i raspolaganja prostorom, vozilima i opremom te pravima i obvezama radnika vezano za obavljanje djelatnosti sanitetskog prijevoza

**PRAVNI TEMELJ:** Članak 93. stavak 2. Zakona o izmjenama i dopunama Zakona o zdravstvenoj zaštiti (Narodne novine, broj 33/23) i članak 17. Statuta Krapinsko-zagorske županije (Službeni glasnik, broj 13/01, 5/06, 14/09, 11/13, 13/18, 5/20, 10/21 i 15/21-pročišćeni tekst)

**NADLEŽNOST ZA  
DONOŠENJE:** Župan  
Županijska skupština

**PREDLAGATELJ:** Upravni odjel za zdravstvo, socijalnu politiku, branitelje, civilno društvo i mlade

**IZVJESTITELJICA:** Martina Gregurović Šanjug, pročelnica Upravnog odjela za zdravstvo, socijalnu politiku, branitelje, civilno društvo i mlade

**OBRAZLOŽENJE:**

Sukladno članku 93. Zakona o izmjenama i dopunama Zakona o zdravstvenoj zaštiti (Narodne novine, broj 33/23) Zavodi za hitnu medicinu jedinica područne (regionalne) samouprave odnosno Grada Zagreba preuzet će poslove, pismohranu i drugu dokumentaciju i radnike koji obavljaju djelatnost sanitetskog prijevoza u domovima zdravlja na području jedinica područne (regionalne) samouprave odnosno Grada Zagreba u roku od šest mjeseci od dana stupanja na snagu ovog Zakona. Uvjete, način korištenja i raspolaganja prostorom i opremom koja se koristi za obavljanje djelatnosti sanitetskog prijevoza te ostala prava i obveze koje proizlaze iz obavljanja djelatnosti sanitetskog prijevoza u domovima zdravlja na području jedinica područne (regionalne) samouprave odnosno Grada Zagreba sporazumno će

utvrditi zavodi za hitnu medicinu jedinica područne (regionalne) samouprave i domovi zdravlja jedinice područne (regionalne) samouprave odnosno Grada Zagreba uz suglasnost predstavničkog tijela jedinice područne (regionalne) samouprave odnosno Grada Zagreba.

Sukladno gore navedenim odredbama Zakona, Zavod za hitnu medicinu Krapinsko-zagorske županije i Dom zdravlja Krapinsko-zagorske županije, sklopili su Sporazum o uvjetima, načinu korištenja i raspolaganja prostorom, vozilima i opremom te pravima i obvezama radnika vezano za obavljanje djelatnosti sanitetskog prijevoza, temeljem Odluke Upravnog vijeća Doma zdravlja Krapinsko-zagorske županije KLASA: 007-05/23-01/18, URBROJ: 2140-44-05-23-2 od 18. rujna 2023. godine te Odluke Upravnog vijeća Zavoda za hitnu medicinu Krapinsko-zagorske županije KLASA: 007-05/23-01/29, URBROJ: 2140-43-05-23-7 od 19. rujna 2023. godine.

Člankom 93. stavkom 2. Zakona o izmjenama i dopunama Zakona o zdravstvenoj zaštiti propisano je da Županijska skupština daje suglasnost na gore navedeni Sporazum.

Slijedom navedenog, predlaže se Županu da predloženi prijedlog razmotri te uputi Županijskoj skupštini na prihvaćanje.

**PROČELNICA**  
**Martina Gregurović Šanjug**

Prilozi:

1. Sporazum o uvjetima, načinu korištenja i raspolaganja prostorom, vozilima i opremom te pravima i obvezama radnika vezano za obavljanje djelatnosti sanitetskog prijevoza,
2. Odluka Upravnog vijeća Doma zdravlja Krapinsko-zagorske županije KLASA: 007-05/23-01/18, URBROJ: 2140-44-05-23-2 od 18. rujna 2023. godine
3. Odluka Upravnog vijeća Zavoda za hitnu medicinu Krapinsko-zagorske županije KLASA: 007-05/23-01/29, URBROJ: 2140-43-05-23-7 od 19. rujna 2023. godine

**DOM ZDRAVLJA KRAPINSKO-ZAGORSKE ŽUPANIJE**, Krapina, Dr. Mirka Crkvenca 1, OIB: 62349405673, kojeg zastupa ravnateljica Nada Dogan, dr. med.,spec., (dalje u tekstu: Dom zdravlja)

i

**ZAVOD ZA HITNU MEDICINU KRAPINSKO-ZAGORSKE ŽUPANIJE**, Dr. Mirka Crkvenca 1, Krapina, OIB: 17813384799, kojeg zastupa ravnatelj Krešimir Božić, dipl. iur., (dalje u tekstu: Zavod) zaključili su

## **SPORAZUM**

**o**

**uvjetima, načinu korištenja i raspolaganja prostorom, vozilima i opremom te pravima i obvezama radnika vezano za obavljanje djelatnosti sanitetskog prijevoza**

### **I.**

Predmet ovog Sporazuma o uvjetima, načinu korištenja i raspolaganja prostorom, vozilima i opremom te pravima i obvezama radnika vezano za obavljanje djelatnosti sanitetskog prijevoza (dalje u tekstu: Sporazuma) je utvrđivanje uvjeta, načina korištenja i raspolaganja prostorom, vozilima i opremom koja se koristi za obavljanje djelatnosti sanitetskog prijevoza te pravima i obvezama radnika koja proizlaze iz obavljanja djelatnosti sanitetskog prijevoza na području Krapinsko-zagorske županije između sporazumnih strana.

Sporazumne strane suglasno utvrđuju da se ovaj Sporazum sklapa temeljem članka 93. Zakona o izmjenama i dopunama Zakona o zdravstvenoj zaštiti („Narodne novine“ broj 33/23).

## **PRIJENOS PROSTORA**

### **II.**

Dom zdravlja prenosi na Zavod prostor opisan u Popisu 1., označen na skici tlocrta, koji se nalazi u prilogu ovog Sporazuma i čini njegov sastavni dio.

Dom zdravlja ustupa Zavodu na korištenje bez naknade prostor iz stavka 1. ove točke za obavljanje registrirane djelatnosti Zavoda.

Dom zdravlja omogućiti će Zavodu korištenje vanjskih parkirnih mjesta za potrebe sanitetskih vozila u krugu zgrada Doma zdravlja, ukoliko postojeća parkirna mjesta u garažama/nadstrešnicama nisu dovoljna, te ukoliko su takva parkirna mjesta raspoloživa.

S danom utvrđenim Rješenjem Ministarstva zdravstva o ispunjavanju uvjeta za početak obavljanja djelatnosti sanitetskog prijevoza Dom zdravlja i Zavod sklopiti će ugovor o korištenju poslovnog prostora i sastaviti zapisnik o primopredaji prostora.

### **III.**

Zavod će za prostor iz točke II. ovog Sporazuma plaćati troškove struje, vode, plina, grijanja, komunalne naknade, odnosno svih režija koji terete određeni objekt u razmjernom dijelu prema površini poslovnog prostora koji se prenosi na korištenje Zavodu, a koji je određen ovim Sporazumom.

Zavod se za prostor iz točke II. ovog Sporazuma obvezuje plaćati i troškove čišćenja, osim ukoliko Zavod sam ne ugovori uslugu čišćenja. U tom slučaju Zavod će plaćati čišćenje zajedničkog prostora u razmjernom djelu u određenom objektu.

Način utvrđivanja visine troškova iz ove točke Sporazuma, te način i rokove njihova plaćanja Dom zdravlja i Zavod definirati će ugovorom o korištenju poslovnog prostora.

## PRIJENOS VOZILA I OPREME

### IV.

Dom zdravlja prenosi na Zavod opremu (osnovna sredstva i sitni inventar) prema Popisu 2. i vozila prema Popisu 3., koji se nalaze u prilogu ovog Sporazuma i čine njegov sastavni dio.

Oprema i vozila iz stavka 1. ove točke prenose se na Zavod bez naknade s danom utvrđenim Rješenjem Ministarstva zdravstva o ispunjavanju uvjeta za početak obavljanja djelatnosti sanitetskog prijevoza.

Prije početka obavljanja djelatnosti sanitetskog prijevoza Dom zdravlja i Zavod izvršiti će popis osnovnih sredstava i sitnog inventara (inventura), koja se prenosi na Zavod.

Dom zdravlja i Zavod će za potrebe prijenosa vlasništva vozila sklopiti ugovor o darovanju.

## PRIJENOS PRAVA I OBVEZA RADNIKA

### V.

Zavod će preuzeti radnike Doma zdravlja koji obavljaju djelatnost sanitetskog prijevoza s danom utvrđenim Rješenjem Ministarstva zdravstva o ispunjavanju uvjeta za početak obavljanja djelatnosti sanitetskog prijevoza, o čemu će se sklopiti poseban sporazum.

Do sklapanja novih ugovora o radu preuzeti radnici Doma zdravlja koji obavljaju djelatnost sanitetskog prijevoza nastavljaju obavljati poslove te zadržavaju pravo na plaću, druga prava iz radnog odnosa te obveze i odgovornosti prema dosadašnjim ugovorima o radu.

Sva prava i obveze preuzetih radnika, nastala u Domu zdravlja do dana preuzimanja radnika, preuzeti radnici mogu ostvariti i potraživati isključivo od Doma zdravlja, kao bivšeg poslodavca.

## ZAVRŠNE ODREDBE

### VI.

Ovaj Sporazum stupa na snagu po dobivanju suglasnosti od Županijske skupštine Krapinsko-zagorske županije.

### VII.

Ovaj Ugovor sklopljen je u 6 (šest) istovjetna primjerka, po dva za svaku ugovornu stranu i dva za osnivača Krapinsko-zagorsku županiju.

KLASA: 007-01/23-01/01  
URBROJ: 2140-44-03-1-23-2  
Krapina, 19. rujna 2023.

Za Dom zdravlja:  
**RAVNATELJICA**  
Nada Dogan, dr. med. spec.



KLASA: 007-01/23-01/01  
URBROJ: 2140-43-01-23-1  
Krapina, 19. rujna 2023.

Za Zavod:  
**RAVNATELJ**  
Krešimir Božić, dipl. iur.



## POPIS 1

PROSTOR DOMA ZDRAVLJA KZŽ PO ISPOSTAVAMA  
ZA POTREBE SANITETSKOG PRIJEVOZA  
ZAVODA ZA HITNU MEDICINU KZŽ

### **ISPOSTAVA KRAPINA, Mirka Crkvenca 1**

1. Prostor za sanitetska vozila (7 garažnih mjesta)

#### I. Prizemlje

1. Soba 17 (prostorija za vozače, P=10,93 m<sup>2</sup>)

2. Soba 23 (prostorija za potrepštine, P=5,26 m<sup>2</sup>)

#### II. 1. Kat

1. Soba 29 (prostorija dispečera, P=8,04 m<sup>2</sup>)

### **ISPOSTAVA ZLATAR, I.G. Kovačića 1**

1. Prostor za sanitetska vozila (1 garažno mjesto)

#### I. 1. Kat

1. Soba 26 (prostorija za vozače, P=13,95 m<sup>2</sup>)

### **ISPOSTAVA DONJA STUBICA, Župana Vratislava 10**

1. Prostor za sanitetska vozila (2 garažna mjesta)

#### I. Prizemlje

1. Soba 33 (zajednička prostorija za vozače i sve ostale radnike u zgradi, P=11,42 m<sup>2</sup>)

2. Soba 43 (prostor zajedničke garderobe za sve radnike u zgradi, P=10,80 m<sup>2</sup> )

### **ISPOSTAVA PREGRADA, A. Cesarca 1**

1. Prostor za sanitetska vozila (1 garažno mjesto i 2 natkrivena parkirna mjesta)

#### I. Suteran

1. Soba 9 – m<sup>2</sup> (prostorija za vozače, P=13,77 m<sup>2</sup>)

### **ISPOSTAVA ZABOK, Trg sv. Jelene 6**

1. Prostor za sanitetska vozila (3 natkrivena parkirna mjesta )

### **ISPOSTAVA KLANJEC, Trg mira 9**

1. Prostor za sanitetska vozila (1 natkriveno parkirno mjesto)

#### I. Prizemlje

1. Soba 17 (prostorija za vozače, P=16,22 m<sup>2</sup>)



# KRAPINA

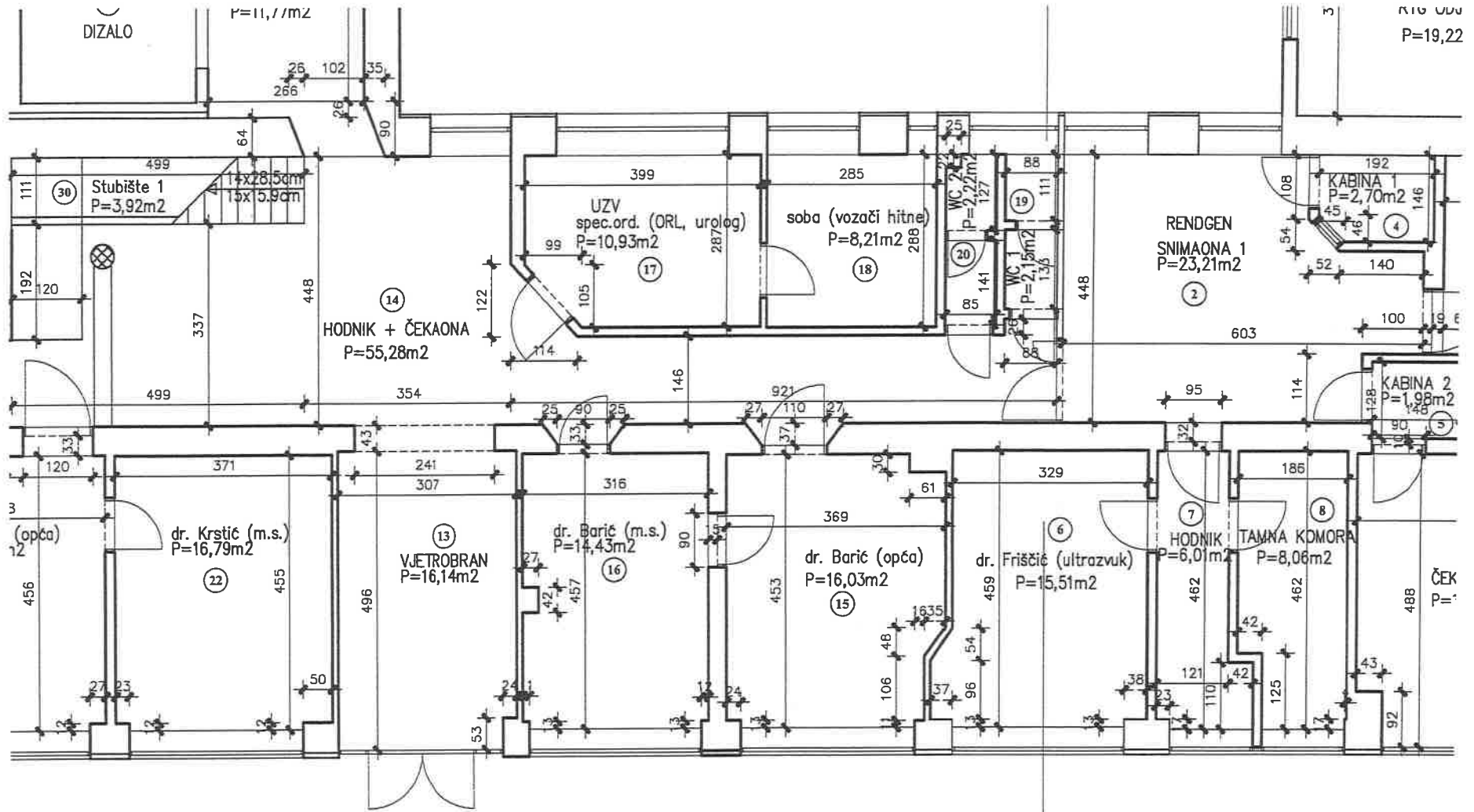

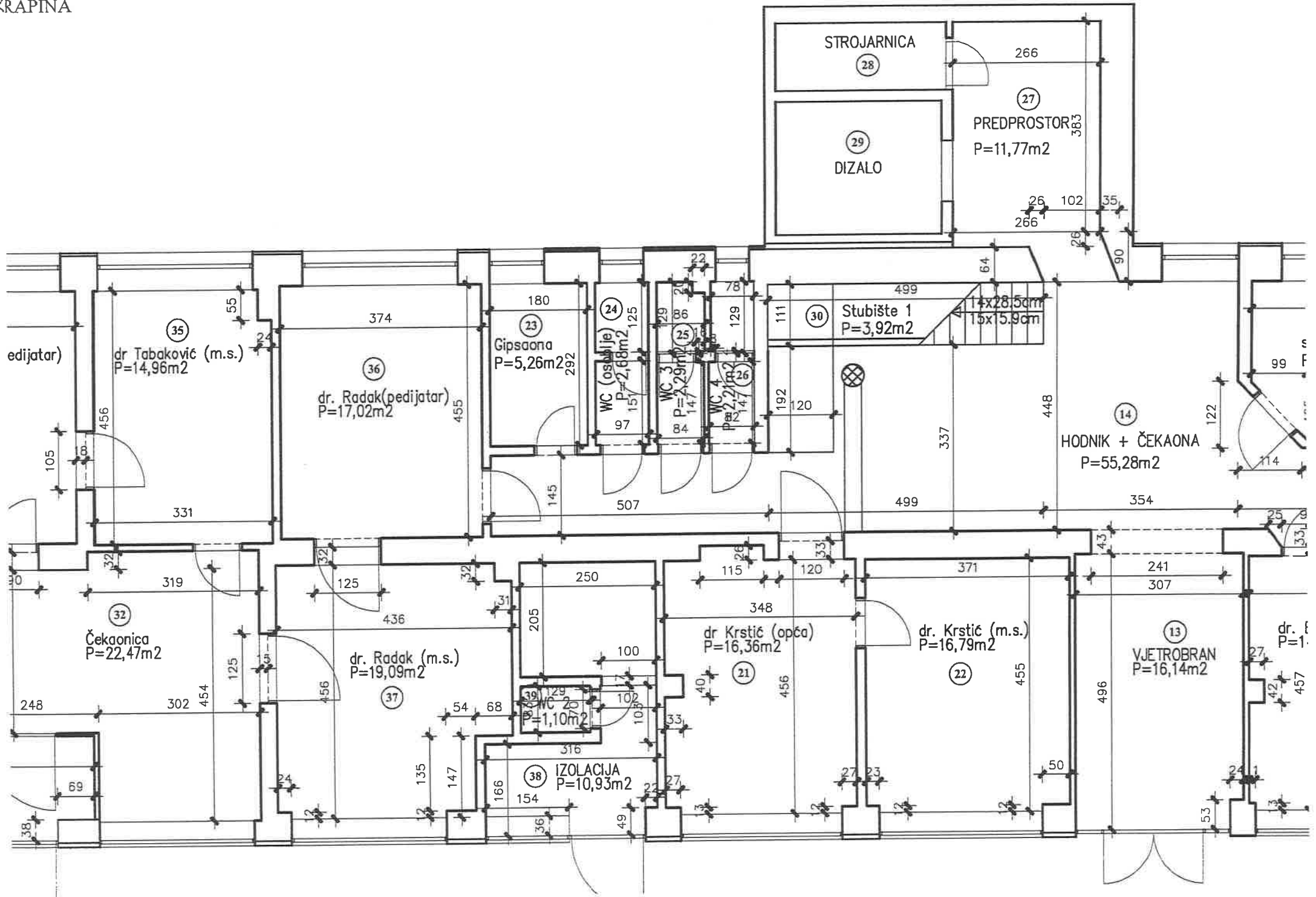

# KRAPINA

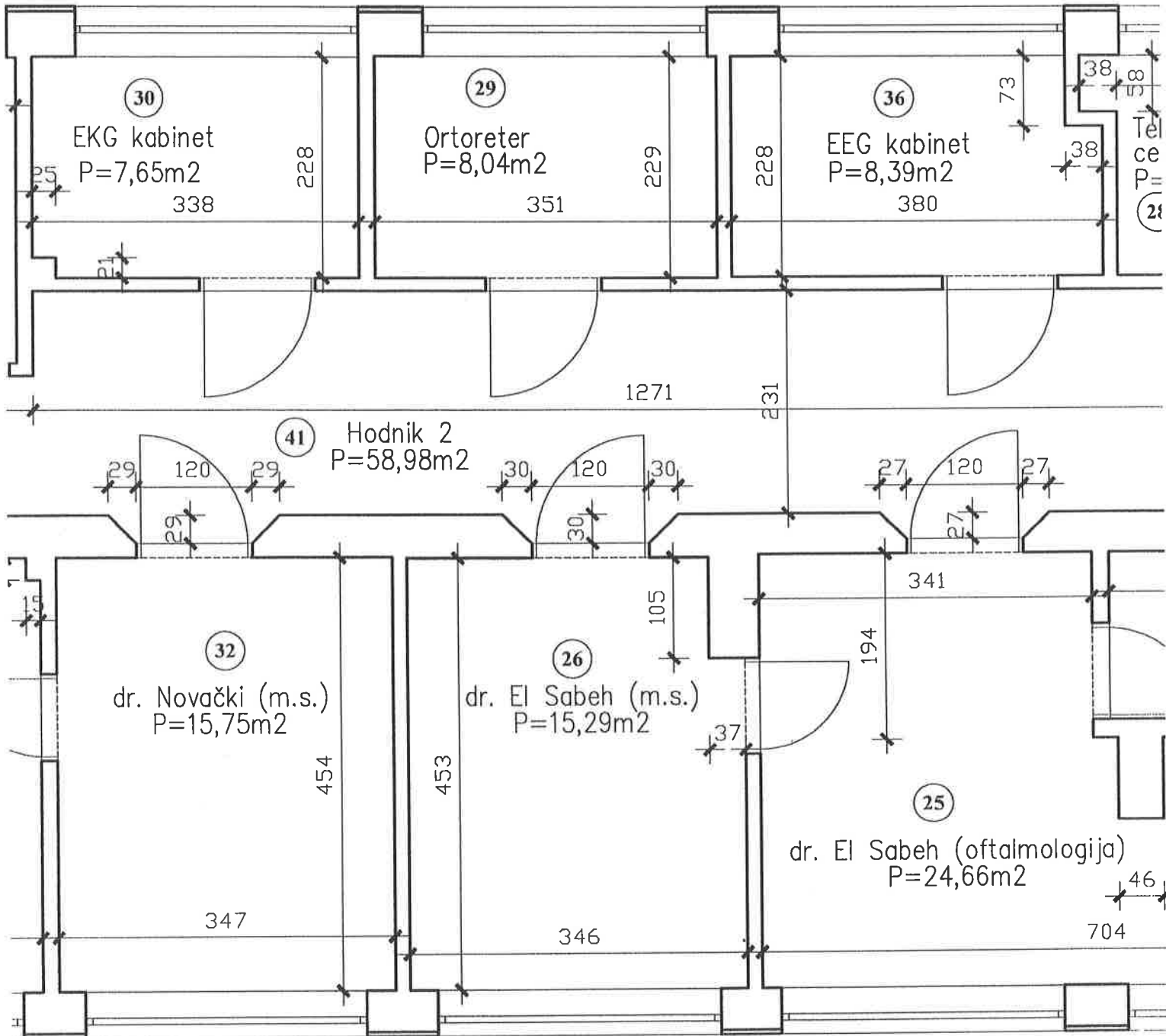

ZLATAR

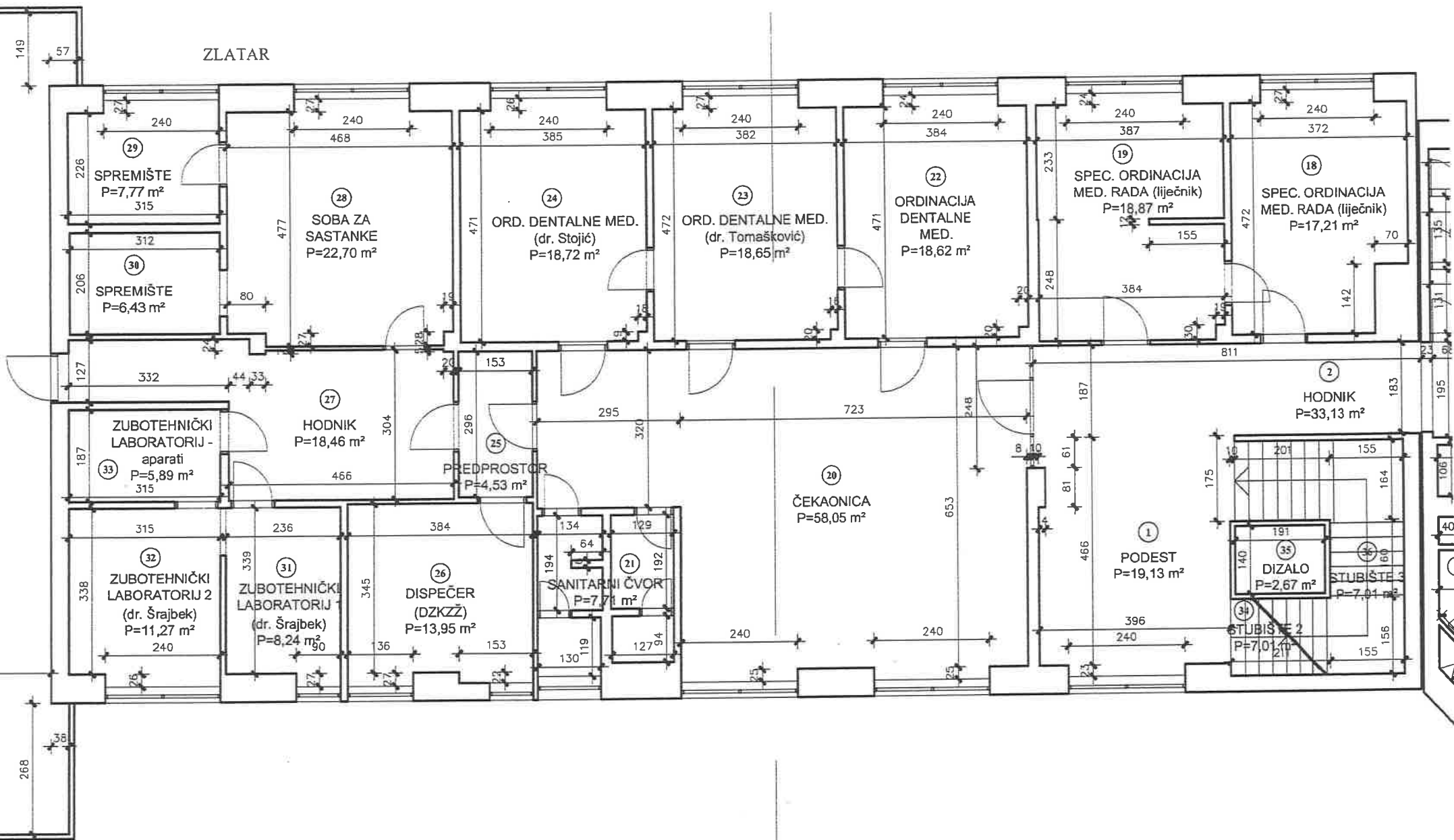

ZLATAR

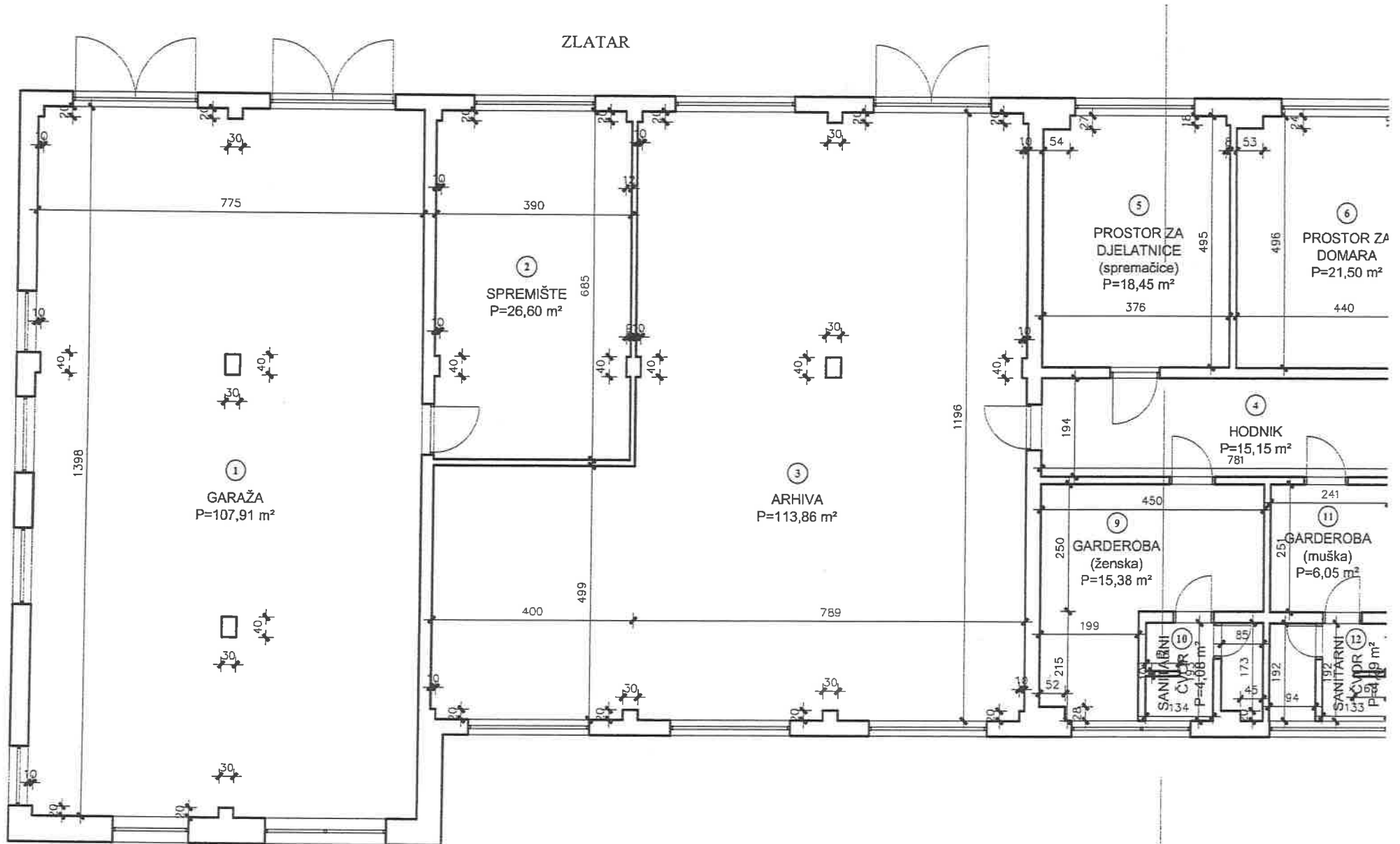

DONJA STUBICA

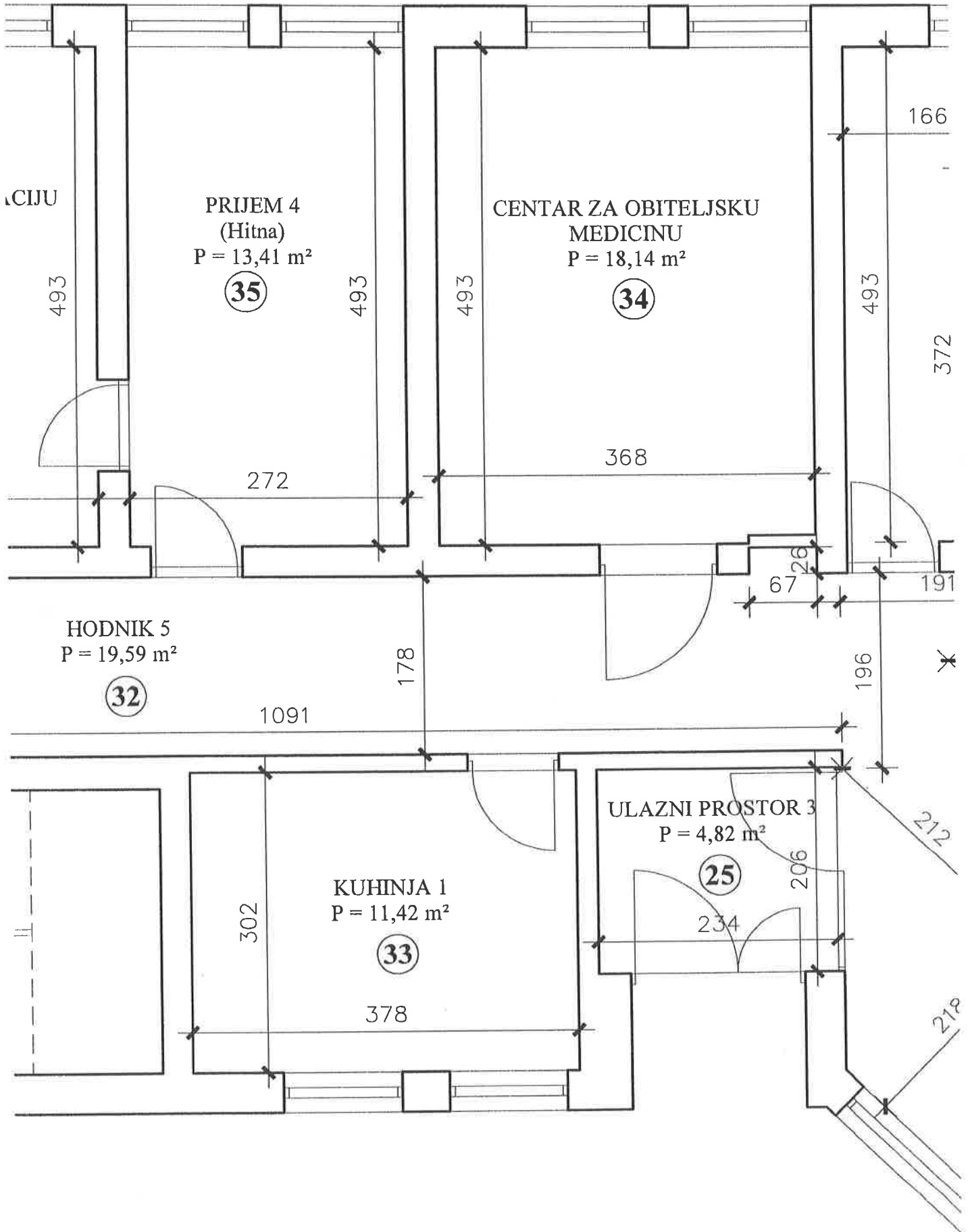

DONJA STUBICA

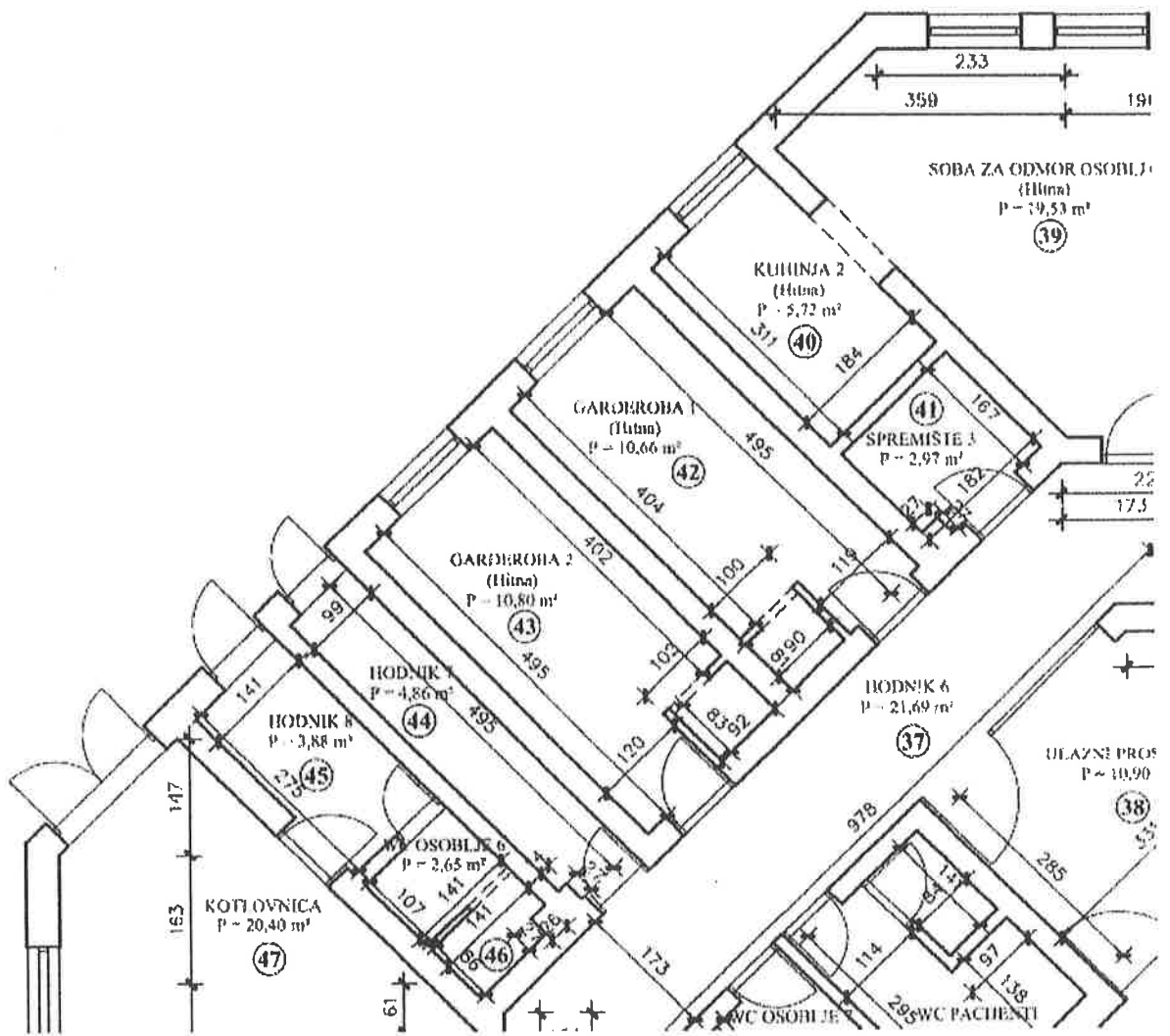

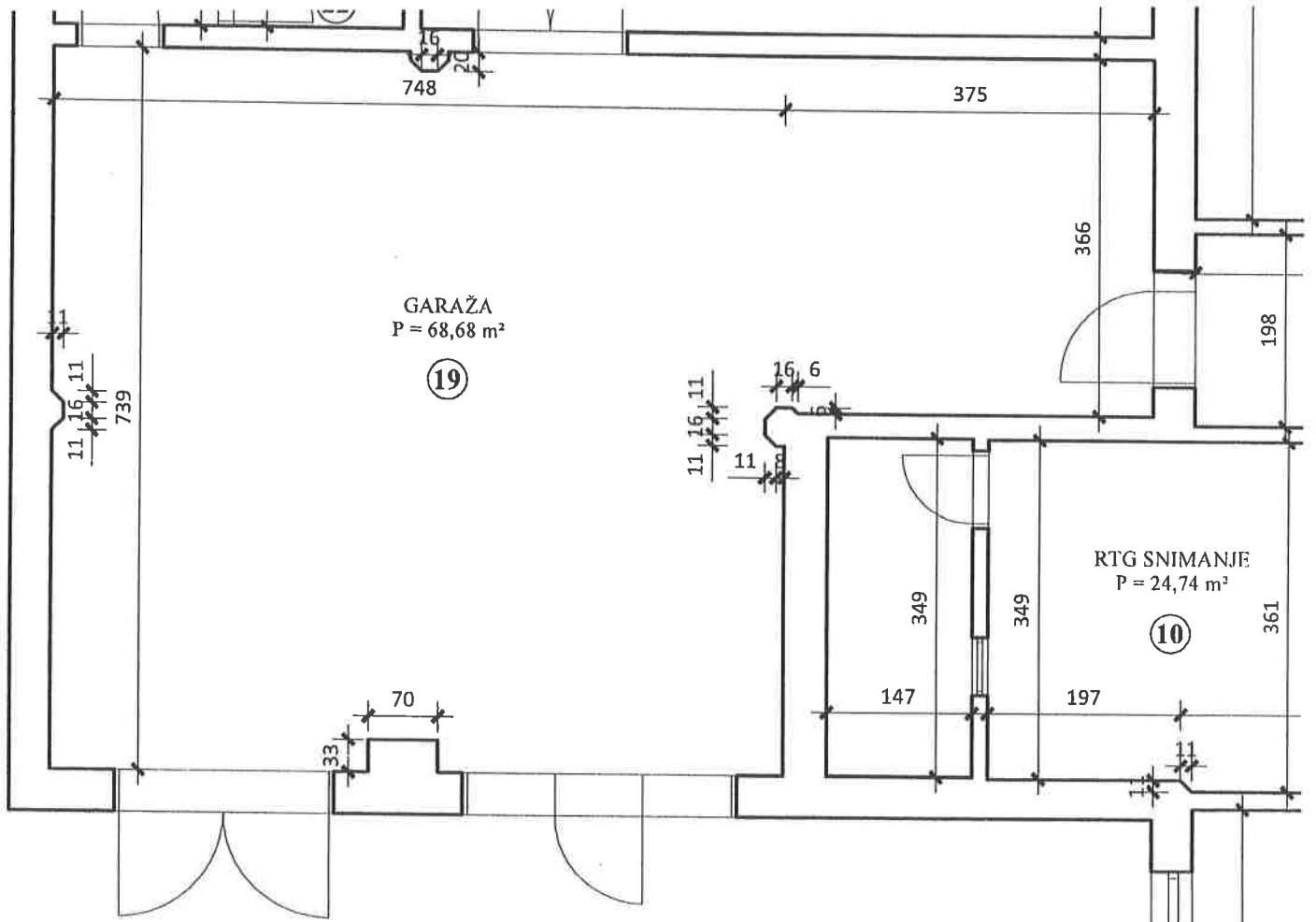

**PREGRADA**

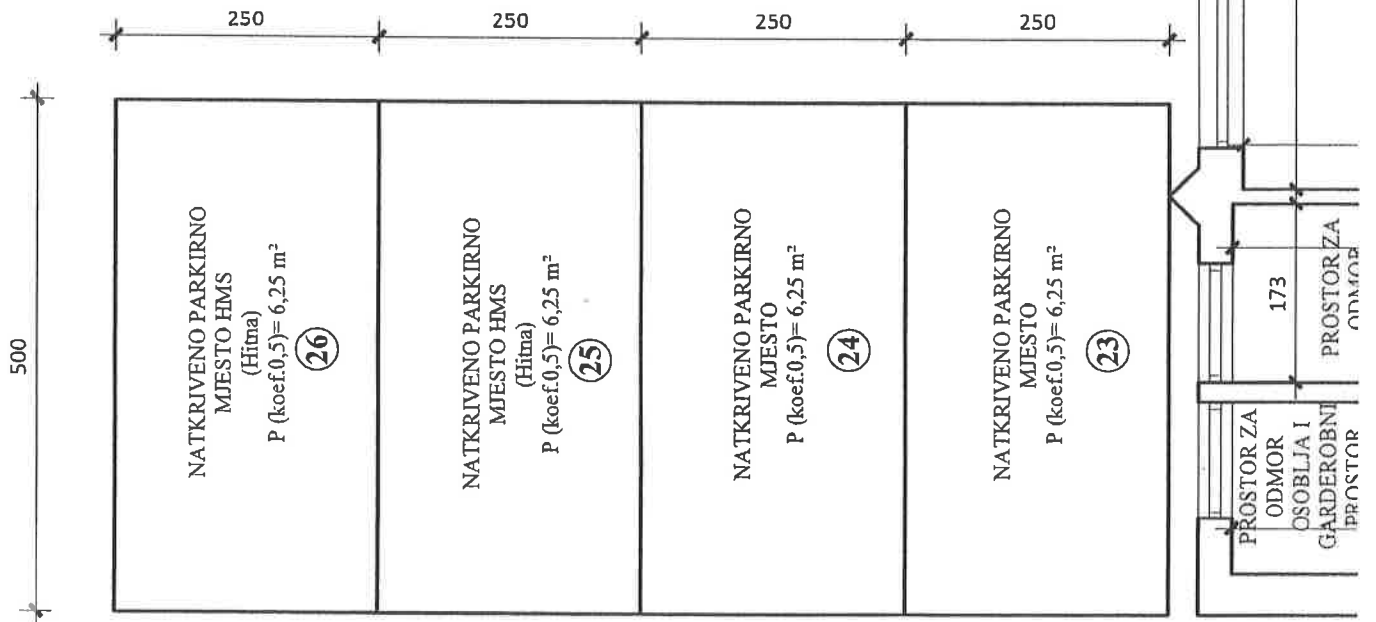



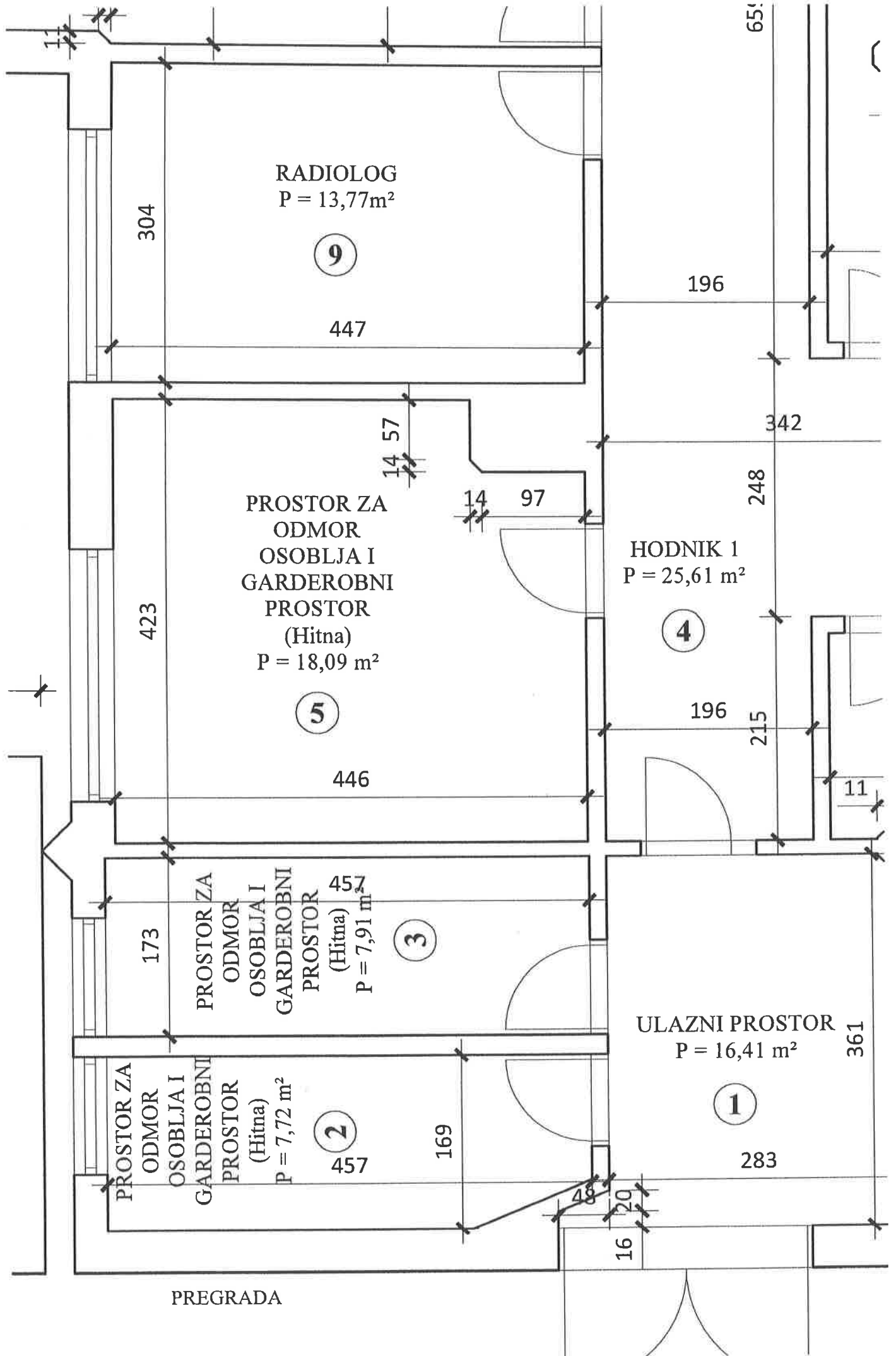

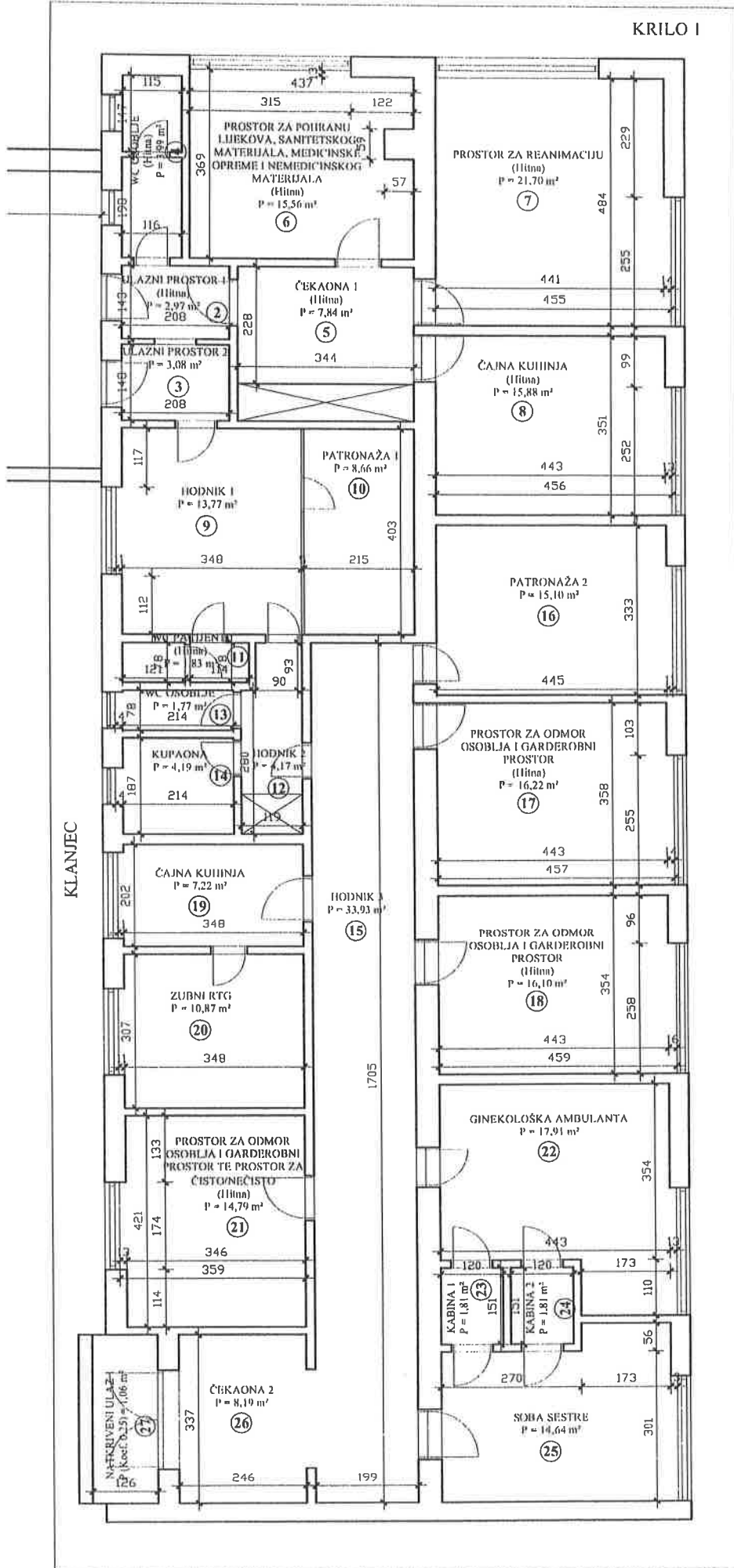

## POPIS 2

OSNOVNIH SREDSTAVA I SITNOG INVENTARA DOMA  
ZDRAVLJA KZŽ PO ISPOSTAVAMA  
ZA POTREBE SANITETSKOG PRIJEVOZA  
ZAVODA ZA HITNU MEDICINU KZŽ

# INVENTURNA LISTA

Izabrana skladišta: 320, 340, 350, 351, 352, 353, 354, 355, 356, 357, 358, 361, ...

Bez materijala sa zalihom 0

DATUM INVENTURE:

Šifra, ATK šifra i naziv materijala	JM	Lokacija	Količina na lokaciji	Zaliha	PREBROJANO
Šifra i naziv skladišta: 320		SANITET - PRATNJA			
SI13149	TORBA ZA HMP PLAVA	KOM		2,0000	<input type="text"/>
SI13169	TLAKOMJER NA PERO DURA SHOCK	KOM		2,0000	<input type="text"/>
SI13170	STETOSKOP FONENDOSKOP	KOM		2,0000	<input type="text"/>
SI13568	TORBA ZA PRVU POMOĆ JUMBLE"S-...	KOM		1,0000	<input type="text"/>
Kraj skladišta: 320	SANITET - PRATNJA			broj zapisa:	4,00

Polpls:

INVENTURNA LISTA

Izabrana skladišta:339  
Bez materijala sa zalihom 0

DATUM INVENTURE:

Šifra, ATK šifra i naziv materijala	JM	Lokacija	Količina na lokaciji	Zaliha	PREBROJANO
Šifra i naziv skladišta: 339 DISPEČERSKA SLUŽBA					
SI13448 KALKULATOR	KOM			1,0000	<input type="text"/>
Kraj skladišta: 339 DISPEČERSKA SLUŽBA				broj zapisa:	1,00

Potpis:

# INVENTURNA LISTA

Izabrana skladišta: 320, 340, 350, 351, 352, 353, 354, 355, 356, 357, 358, 361, ...  
Bez materijala sa zalihom 0

DATUM INVENTURE:

Šifra, ATK šifra i naziv materijala	JM	Lokacija	Količina na lokaciji	Zaloha	PREBROJANO
Šifra i naziv skladišta: 340 SANITET KRAPINA					
SI10331 OKSIMETAR MMW4329	KOM			1,0000	<input type="text"/>
SI10686 AUTONAVIGACIJA GARMIN	KOM			1,0000	<input type="text"/>
SI11326 BOCA ZA KISIK	KOM			1,0000	<input type="text"/>
SI11468 PVC POSUDA S POKLOPCEM NA ASPIR.	KOM			1,0000	<input type="text"/>
SI11710 PLAHTA TRASPORTNA	KOM			1,0000	<input type="text"/>
SI11799 PLUTENI PANO	KOM			1,0000	<input type="text"/>
SI11892 TORBA ZA PRVU POMOĆ	KOM			1,0000	<input type="text"/>
SI11933 KABLOVI ZA START	KOM			1,0000	<input type="text"/>
SI12548 STETOSKOP CLASSIC	KOM			1,0000	<input type="text"/>
SI12576 STETOSKOP	KOM			1,0000	<input type="text"/>
SI12577 OKSIMETAR	KOM			1,0000	<input type="text"/>
SI13033 IMOBILIZACIONO REMENJE	KOM			2,0000	<input type="text"/>
SI4459 POKRIVAČ	KOM			5,0000	<input type="text"/>
SI4866 KAZETOFON	KOM			4,0000	<input type="text"/>
SI9726 TLAKOMJ.I SLUŠALICE(MED.SESTRA)	KOM			1,0000	<input type="text"/>
SI9747 TORBA ZA PRVU P.(MED.SESTRA)	KOM			1,0000	<input type="text"/>

Kraj skladišta: 340 SANITET KRAPINA broj zapisa: 16,00

Polpis:

# INVENTURNA LISTA

Izabrana skladišta:320, 340, 350, 351, 352, 353, 354, 355, 356, 357, 358, 361,...  
Bez materijala sa zalihom 0

DATUM INVENTURE:

Šifra, ATK šifra i naziv materijala	JM	Lokacija	Količina na lokaciji	Zaliha	PREBROJANO
Šifra i naziv skladišta: 352 KR 895 JN					
S113405 GUMA CONTI 215/70R15	KOM			4,0000	<input type="text"/>
S113648 GUMA 215/70 R15	KOM			4,0000	<input type="text"/>
Kraj skladišta: 352 KR 895 JN				broj zapisa:	2,00

Potpis:

# INVENTURNA LISTA

Izabrana skladišta: 320, 340, 350, 351, 352, 353, 354, 355, 356, 357, 358, 361, ...

Bez materijala sa zalihom 0

DATUM INVENTURE:

Šifra, ATK šifra i naziv materijala	JM	Lokacija	Količina na lokaciji	Zaliha	PREBROJANO
Šifra i naziv skladišta: 353 KR 853 KO					
SI12613 AUTO GUME KR853KO	KOM			4,0000	<input type="text"/>
SI13644 GUMA 215/70 R15	KOM			4,0000	<input type="text"/>
Kraj skladišta: 353 KR 853 KO				broj zapisa:	2,00

Potpis:



# INVENTURNA LISTA

Izabrana skladišta: 320, 340, 350, 351, 352, 353, 354, 355, 356, 357, 358, 361, ...  
Bez materijala sa zalihom 0

DATUM INVENTURE:

Šifra, ATK šifra i naziv materijala	JM	Lokacija	Količina na lokaciji	Zaloha	PREBROJANO
Šifra i naziv skladišta: 358 KR 541 IR					
SI12809 AUTO GUME	KOM			2,0000	<input type="text"/>
SI13404 GUMA CONTI 215/70R15	KOM			2,0000	<input type="text"/>
Kraj skladišta: 358 KR 541 IR				broj zapisa:	2,00
Polpis:					

# INVENTURNA LISTA

Izabrana skladišta: 320, 340, 350, 351, 352, 353, 354, 355, 356, 357, 358, 361, ...  
Bez materijala sa zalihom 0

DATUM INVENTURE:

Šifra, ATK šifra i naziv materijala	JM	Lokacija	Količina na lokaciji	Zaliha	PREBROJANO
Šifra i naziv skladišta: 373 KR 705 FI					
SI12890 AUTO GUME KR705FI	KOM			2,0000	<input type="text"/>
SI13388 GUMA HANKOOK 215/70 R15 (KR705FI)	KOM			2,0000	<input type="text"/>
SI13645 GUMA 215/70 R15	KOM			2,0000	<input type="text"/>
Kraj skladišta: 373 KR 705 FI				broj zapisa:	3,00
Potpis:					

# INVENTURNA LISTA

Izabrana skladišta: 152, 154  
Bez materijala sa zalihom 0

DATUM INVENTURE:

Šifra, ATK šifra i naziv materijala	JM	Lokacija	Količina na lokaciji	Zaloha	PREBROJANO
Šifra i naziv skladišta: 154 KR 542 DE - KRAPINA					
SI12362 AUTO GUME KR542 DE	KOM			2,0000	<input type="text"/>
SI60 REDUCIR VENTIL KR542DE	KOM			1,0000	<input type="text"/>
Kraj skladišta: 154 KR 542 DE - KRAPINA				broj zapisa:	2,00
Potpis:					

# INVENTURNA LISTA

Izabrana skladišta: 530, 540, 550, 551, 552, 554, 555, 556, 557, 558, 559, 560, ...  
 Bez materijala sa zalihom 0

DATUM INVENTURE:

Šifra, ATK šifra i naziv materijala	JM	Lokacija	Količina na lokaciji	Zaloha	PREBROJANO
Šifra i naziv skladišta: 566 KR 838 ED = <i>KRAPINA</i>					
SI11265 AUTO GUME 215/65	KOM			4,0000	<input type="text"/>
SI9061 AUTORADIO LAC-M8600R BLU	KOM			1,0000	<input type="text"/>
Kraj skladišta: 566 KR 838 ED				broj zapisa:	2,00
Polpis:					

# INVENTURNA LISTA

Izabrana skladišta: 530, 540, 550, 551, 552, 554, 555, 556, 557, 558, 559, 560, ...  
Bez materijala sa zalihom 0

DATUM INVENTURE:

Šifra, ATK šifra i naziv materijala	JM	Lokacija	Količina na lokaciji	Zaliha	PREBROJANO
Šifra i naziv skladišta: 550 KR 411 BM - KRAPINA					
SI12620 AUTO GUME KR411BM	KOM			2,0000	<input type="text"/>
SI13390 GUMA 225/70R15 (KR411BM)	KOM			2,0000	<input type="text"/>
Kraj skladišta: 550 KR 411 BM - KRAPINA				broj zapisa:	2,00

Potpis:

DOM ZDRAVLJA  
KRAPINSKO ZAGORSKE ŽUPANIJE KRAPINA

INVENTURNA LISTA OSNOVNIH SREDSTAVA NA DAN 31.12.2022.

Šifra i mjesto popisa: 320 SANITET PRATNJA - KR

INVENT . BROJ	NAZIV OSNOVNOG SREDSTVA	JED. MJERE	KNJIGOV. STANJE	STANJE PO POPISU
8332	Oksimetar pulsni	kom	1	_____
8333	Oksimetar pulsni	kom	1	_____

Članovi Popisnog povjerenstva:

1. \_\_\_\_\_
2. \_\_\_\_\_
3. \_\_\_\_\_

DOM ZDRAVLJA  
KRAPINSKO ZAGORSKE ŽUPANIJE KRAPINA

INVENTURNA LISTA OSNOVNIH SREDSTAVA NA DAN 31.12.2022.

Šifra i mjesto popisa: 339 DISPEČERSKA SLUŽBA

INVENT . BROJ	NAZIV OSNOVNOG SREDSTVA	JED. MJERE	KNJIGOV. STANJE	STANJE PO POPISU
7460	Ormarić komunikacijski	kom	1	_____
7768	Telefon Panasonic	kom	1	_____
8280	Uredska stolica	kom	1	_____
8330	Telefon Panasonic	kom	1	_____

Članovi Popisnog povjerenstva:

1. \_\_\_\_\_
2. \_\_\_\_\_
3. \_\_\_\_\_

DOM ZDRAVLJA  
KRAPINSKO ZAGORSKE ŽUPANIJE KRAPINA

INVENTURNA LISTA OSNOVNIH SREDSTAVA NA DAN 31.12.2022.

Šifra i mjesto popisa: 340 SANITET KRAPINA

INVENT . BROJ	NAZIV OSNOVNOG SREDSTVA	JED. MJERE	KNJIGOV. STANJE	STANJE PO POPISU
6508	Konferencijski stolac	kom	1	_____
6509	Konferencijski stolac	kom	1	_____
6510	Konferencijski stolac	kom	1	_____
6511	Konferencijski stolac	kom	1	_____
6512	Konferencijski stolac	kom	1	_____
6513	Konferencijski stolac	kom	1	_____
6514	Konferencijski stolac	kom	1	_____
6454	HP Laser Jet printer	kom	1	_____
8252	Hladnjak Končar	kom	1	_____
4160	Kauč žakard zeleni	kom	1	_____
7776	Pisač Lexmark	kom	1	_____
6463	Mobitel Samsung - Drago Cimić	kom	1	_____
6464	Mobitel Samsung -Branko Lamot	kom	1	_____
6468	Mobitel Samsung Čvek Damir	kom	1	_____
6485	Mobitel Samsung - Ferk	kom	1	_____
7114	Mobitel Nokia - Martinjak M.	kom	1	_____
7237	Navigacijski uređaj	kom	1	_____
5917	Aspirator New Askir	kom	1	_____
6916	Pulsni oksimetar	kom	1	_____
7832	Aspirator	kom	1	_____

Članovi Popisnog povjerenstva:

1. \_\_\_\_\_
2. \_\_\_\_\_
3. \_\_\_\_\_



DOM ZDRAVLJA  
KRAPINSKO ZAGORSKE ŽUPANIJE KRAPINA

INVENTURNA LISTA OSNOVNIH SREDSTAVA NA DAN 31.12.2022.

Šifra i mjesto popisa:        352        KR 895 JN

INVENT . BROJ	NAZIV OSNOVNOG SREDSTVA	JED. MJERE	KNJIGOV. STANJE	STANJE PO POPISU
7430	GPS KR895JN	kom	1	_____
7361	Sanitet Jumper KR895JN	kom	1	_____

Članovi Popisnog povjerenstva:

1. \_\_\_\_\_
2. \_\_\_\_\_
3. \_\_\_\_\_

DOM ZDRAVLJA  
KRAPINSKO ZAGORSKE ŽUPANIJE KRAPINA

INVENTURNA LISTA OSNOVNIH SREDSTAVA NA DAN 31.12.2022.

Šifra i mjesto popisa:        353        KR 853 KO

INVENT . BROJ	NAZIV OSNOVNOG SREDSTVA	JED. MJERE	KNJIGOV. STANJE	STANJE PO POPISU
7813	Citroen Jumper KR853KO	kom	1	_____
5733	GPS KR853KO	kom	1	_____

Članovi Popisnog povjerenstva:

1. \_\_\_\_\_
2. \_\_\_\_\_
3. \_\_\_\_\_

DOM ZDRAVLJA  
KRAPINSKO ZAGORSKE ŽUPANIJE KRAPINA

INVENTURNA LISTA OSNOVNIH SREDSTAVA NA DAN 31.12.2022.

Šifra i mjesto popisa: 358 KR 541 IR

INVENT . BROJ	NAZIV OSNOVNOG SREDSTVA	JED. MJERE	KNJIGOV. STANJE	STANJE PO POPISU
6882	Peugeot Boxer KR541IR	kom	1	<hr/>
5735	GPS KR541IR	kom	1	<hr/>

Članovi Popisnog povjerenstva:

1. 

---
2. 

---
3. 

---

DOM ZDRAVLJA  
KRAPINSKO ZAGORSKE ŽUPANIJE KRAPINA

**INVENTURNA LISTA OSNOVNIH SREDSTAVA NA DAN 31.12.2022.**

Šifra i mjesto popisa:        373    KR 705 FI

INVENT . BROJ	NAZIV OSNOVNOG SREDSTVA	JED. MJERE	KNJIGOV. STANJE	STANJE PO POPISU
5736	GPS KR705FI	kom	1	_____
4428	Sanitet Jumper KR705FI	kom	1	_____

Članovi Popisnog povjerenstva:

1. \_\_\_\_\_
2. \_\_\_\_\_
3. \_\_\_\_\_

DOM ZDRAVLJA  
KRAPINSKO ZAGORSKE ŽUPANIJE KRAPINA

INVENTURNA LISTA OSNOVNIH SREDSTAVA NA DAN 31.12.2022.

Šifra i mjesto popisa: 154 KR 542 DE - U KRAPINI

INVENT BROJ	NAZIV OSNOVNOG SREDSTVA	JED. MJERE	KNJIGOV. STANJE	STANJE PO POPISU
5725	GPS KR542DE	kom	1	_____
36	Nosila Ella KR542DE	kom	1	_____
41	Volkswagen 2,5td KR542DE	kom	1	_____

Članovi Popisnog povjerenstva:

1. \_\_\_\_\_
2. \_\_\_\_\_
3. \_\_\_\_\_

DOM ZDRAVLJA  
KRAPINSKO ZAGORSKE ŽUPANIJE KRAPINA

INVENTURNA LISTA OSNOVNIH SREDSTAVA NA DAN 31.12.2022.

Šifra i mjesto popisa:        566        KR 838 ED

INVENT . BROJ	NAZIV OSNOVNOG SREDSTVA	JED. MJERE	KNJIGOV. STANJE	STANJE PO POPISU
3936	VW Transporter 2,5 TDI KR838ED	kom	1	_____
5748	GPS KR838ED	kom	1	_____

Članovi Popisnog povjerenstva:

1. \_\_\_\_\_
2. \_\_\_\_\_
3. \_\_\_\_\_

DOM ZDRAVLJA  
KRAPINSKO ZAGORSKE ŽUPANIJE KRAPINA

INVENTURNA LISTA OSNOVNIH SREDSTAVA NA DAN 31.12.2022.

Šifra i mjesto popisa:        550        KR 411 BM - U *KRAPINI*

INVENT . BROJ	NAZIV OSNOVNOG SREDSTVA	JED. MJERE	KNJIGOV. STANJE	STANJE PO POPISU
4780	Jumper 33 L2H1 KR411BM	kom	1	_____
5746	GPS KR411BM	kom	1	_____

Članovi Popisnog povjerenstva:

1. \_\_\_\_\_
2. \_\_\_\_\_
3. \_\_\_\_\_



**INVENTURNA LISTA OSNOVNIH SREDSTAVA NA DAN 31.12.2022.**

Šifra i mjesto popisa:      **530**      **SANITET ZABOK**

INVENT BROJ	NAZIV OSNOVNOG SREDSTVA	JED. MJERE	KNJIGOV. STANJE	STANJE PO POPISU
6408	Monitor 24"	kom	1	_____
6409	Printer Laserjet Pro	kom	1	_____
6410	PC MSGW Home	kom	1	_____
6971	Metalni garderobni ormar	kom	1	_____
7542	Printer Lexmark	kom	1	_____
6282	Stol radni	kom	1	_____
6283	Ladičar s 3 klizajuće ladice	kom	1	_____
6284	Nosač podni za PC —	kom	1	_____
6286	Vješalica samostojeća	kom	1	_____
6287	Stolica s naslonom hidraulika	kom	1	_____
6288	Stolica s naslonom hidraulika	kom	1	_____
6289	Stolica s naslonom hidraulika	kom	1	_____
6291	Stolica konferencijska	kom	1	_____
6292	Stolica konferencijska	kom	1	_____
6474	Mob. Samsung Mikša Robert	kom	1	_____
6475	Mob. Samsung Kužnar Miroslav	kom	1	_____
6477	Mob. Samsung Mihalinec Mladen	kom	1	_____
7102	Mobitel Nokia Marković	kom	1	_____
7104	Mobitel Nokia Mikulec Mario	kom	1	_____
7240	Navigacijski uređaj	kom	1	_____
5915	Aspirator New Askir	kom	1	_____
2627	Hladnjak HES T001 <i>KONČAR</i>	kom	1	_____
8336	Oksimetar pulsni	kom	1	_____
8337	Oksimetar pulsni	kom	1	_____

*U  
Plošteru  
Sofera*

Članovi Popisnog povjerenstva:

1. \_\_\_\_\_
2. \_\_\_\_\_
3. \_\_\_\_\_



DOM ZDRAVLJA  
KRAPINSKO ZAGORSKE ŽUPANIJE KRAPINA

INVENTURNA LISTA OSNOVNIH SREDSTAVA NA DAN 31.12.2022.

Šifra i mjesto popisa: 552 KR 297 JE

INVENT BROJ	NAZIV OSNOVNOG SREDSTVA	JED. MJERE	KNJIGOV. STANJE	STANJE PO POPISU
7259	Jumper Furgon KR297JE	kom	1	_____
5779	GPS KR297JE	kom	1	_____ _____

Članovi Popisnog povjerenstva:

1. \_\_\_\_\_
2. \_\_\_\_\_
3. \_\_\_\_\_

DOM ZDRAVLJA  
KRAPINSKO ZAGORSKE ŽUPANIJE KRAPINA

INVENTURNA LISTA OSNOVNIH SREDSTAVA NA DAN 31.12.2022.

Šifra i mjesto popisa:        554        KR 897 JN

INVENT . BROJ	NAZIV OSNOVNOG SREDSTVA	JED. MJERE	KNJIGOV. STANJE	STANJE PO POPISU
7360	Jumper Furgon KR897JN	kom	1	_____
7431	GPS KR897JN	kom	1	_____

Članovi Popisnog povjerenstva:

1. \_\_\_\_\_
2. \_\_\_\_\_
3. \_\_\_\_\_

DOM ZDRAVLJA  
KRAPINSKO ZAGORSKE ŽUPANIJE KRAPINA

INVENTURNA LISTA OSNOVNIH SREDSTAVA NA DAN 31.12.2022.

Šifra i mjesto popisa: 555 KR 888DI

INVENT . BROJ	NAZIV OSNOVNOG SREDSTVA	JED. MJERE	KNJIGOV. STANJE	STANJE PO POPISU
5747	GPS KR888DI	kom	1	_____
5663	Peugeot Boxer KR888DI	kom	1	_____ _____

Članovi Popisnog povjerenstva:

1. \_\_\_\_\_
2. \_\_\_\_\_
3. \_\_\_\_\_

DOM ZDRAVLJA  
KRAPINSKO ZAGORSKE ŽUPANIJE KRAPINA

INVENTURNA LISTA OSNOVNIH SREDSTAVA NA DAN 31.12.2022.

Šifra i mjesto popisa:        557        KR 854 KO

INVENT . BROJ	NAZIV OSNOVNOG SREDSTVA	JED. MJERE	KNJIGOV. STANJE	STANJE PO POPISU
7815	Citroen Jumper KR854KO	kom	1	_____
6692	GPS KR602IF	kom	1	_____

Članovi Popisnog povjerenstva:

1. \_\_\_\_\_
2. \_\_\_\_\_
3. \_\_\_\_\_

DOM ZDRAVLJA  
KRAPINSKO ZAGORSKE ŽUPANIJE KRAPINA

INVENTURNA LISTA OSNOVNIH SREDSTAVA NA DAN 31.12.2022.

Šifra i mjesto popisa: 558 KR 643 LL

INVENT . BROJ	NAZIV OSNOVNOG SREDSTVA	JED. MJERE	KNJIGOV, STANJE	STANJE PO POPISU
5737	GPS KR643LL	kom	1	_____
8192	VW Crafter	kom	1	_____ _____

Članovi Popisnog povjerenstva:

1. \_\_\_\_\_
2. \_\_\_\_\_
3. \_\_\_\_\_

DOM ZDRAVLJA  
KRAPINSKO ZAGORSKE ŽUPANIJE KRAPINA

INVENTURNA LISTA OSNOVNIH SREDSTAVA NA DAN 31.12.2022.

Šifra i mjesto popisa:        561        KR 205 CU

INVENT . BROJ	NAZIV OSNOVNOG SREDSTVA	JED. MJERE	KNJIGOV. STANJE	STANJE PO POPISU
4363	Citroen Jumper 2,2 HDI KR205CU	kom	1	_____
5744	GPS KR205CU	kom	1	_____

Članovi Popisnog povjerenstva:

1. \_\_\_\_\_
2. \_\_\_\_\_
3. \_\_\_\_\_

INVENTURNA LISTA



Izabrana skladišta: 625, 640, 650, 651, 652, 653, 654, 655, 656, 657, 658, 659, ...  
Bez materijala sa zalihom 0

DATUM INVENTURE:

Šifra, ATK šifra i naziv materijala	JM	Lokacija	Količina na lokaciji	Zaliha	PREBROJANO
Šifra i naziv skladišta: 625		SANITET ZLATAR			
SI10412		OTVARAČ ZA USTA,PVC	KOM	1,0000	<input type="text"/>
SI10413		HVATALICA PO MAGILLU 250mm	KOM	1,0000	<input type="text"/>
SI10415		TUBUS NAZOFARINGEALNI Ch 26 <i>6</i>	KOM	1,0000	<input type="text"/>
SI10689		AUTONAVIGACIJA GARMIN	KOM	1,0000	<input type="text"/>
SI10856		LADICE ZA SPISE SIGMA	KOM	1,0000	<input type="text"/>
SI11499		PINCETA KIRURŠKA	KOM	2,0000	<input type="text"/>
SI11500		PINCETA ANATOMSKA	KOM	2,0000	<input type="text"/>
SI11501		ŠKARE RAVNE	KOM	1,0000	<input type="text"/>
SI11519		torba za prvu pomoć	KOM	1,0000	<input type="text"/>
SI11580		STETOSKOP	KOM	1,0000	<input type="text"/>
SI11834		TRANSPORTNA PLAHTA HIRVIN	KOM	1,0000	<input type="text"/>
SI12515		PRODUŽNI KABEL 5/6	KOM	1,0000	<input type="text"/>
SI12540		TOPLPMJER BESKON.	KOM	1,0000	<input type="text"/>
SI13032		IMOBILIZACIONO REMENJE	KOM	1,0000	<input type="text"/>
SI13068		PERAČ PROZORA	KOM	1,0000	<input type="text"/>
SI13179		STETOSKOP FONENDOSKOP	KOM	1,0000	<input type="text"/>
SI13565		TORBA ZA PRVU POMOĆ JUMBLE'S-...	KOM	3,0000	<input type="text"/>
SI9722		TLAKOMJER (MED.SESTRA)	KOM	1,0000	<input type="text"/>
SI9723		SLUŠALICE (MED.SESTRA)	KOM	1,0000	<input type="text"/>
SI9724		ŠKARE (MED.SESTRA)	KOM	1,0000	<input type="text"/>
SI9750		TORBA ZA PRVU P.(MED.SESTRA)	KOM	1,0000	<input type="text"/>
Kraj skladišta:	625	SANITET ZLATAR		broj zapisa:	21,00
Polpis:					

## INVENTURNA LISTA

Izabrana skladišta: 625, 640, 650, 651, 652, 653, 654, 655, 656, 657, 658, 659, ...  
 Bez materijala sa zalihom 0

DATUM INVENTURE:

Šifra, ATK šifra i naziv materijala	JM	Lokacija	Količina: na: lokaciji	Zaliha	PREBROJANO
Šifra i naziv skladišta: 653 KR 898 JN					
S112915 AUTO GUME	KOM			2,0000	<input type="text"/>
S113419 GUMA CONTI 215/70R15	KOM			2,0000	<input type="text"/>
S113637 GUMA 215/70 R15	KOM			4,0000	<input type="text"/>
Kraj skladišta: 653 KR 898 JN				broj zapisa:	3,00
Potpis:					



**INVENTURNA LISTA**

Izabrana skladišta: 625, 640, 650, 651, 652, 653, 654, 655, 656, 657, 658, 659, ...  
 Bez materijala sa zalihom 0

**DATUM INVENTURE:**

Šifra, ATK šifra i naziv materijala	JM	Lokacija	Količina na lokaciji	Zaloha	PREBROJANO
Šifra i naziv skladišta: 654 KR 851 KO ✓					
SI12600 AUTO GUME KR851KO	KOM			4,0000	<input type="text"/>
SI13639 GUMA 215/70 R15	KOM			2,0000	<input type="text"/>
Kraj skladišta: 654 KR 851 KO				broj zapisa:	2,00
Polpis:					

**INVENTURNA LISTA**

Izabrana skladišta: 625, 640, 650, 651, 662, 663, 654, 655, 656, 657, 658, 659, ...  
 Bez materijala sa zalihom 0

DATUM INVENTURE:

Šifra, ATK šifra i naziv materijala	JM	lokacija	Količina:na:lokaciji	Zaliha	PREBROJANO
Šifra i naziv skladišta: 660 KR 327 MD 29.09.2022.					
SI13420 GUMA CONTI 215/70R15	KOM			4,0000	<input type="text"/>
Kraj skladišta: 660 KR 327 MD 29.09.2022.				broj zapisa:	1,00

Potpis:

**INVENTURNA LISTA**

Izabrana skladišta: 625, 640, 650, 651, 652, 653, 654, 655, 656, 657, 658, 659, ...  
 Bez materijala sa zalihom 0

**DATUM INVENTURE:**

Šifra, ATK šifra i naziv materijala	JM	Lokacija	Količina: na: lokaciji	Zaliha	PREBROJANO
Šifra i naziv skladišta: 661 KR 386 HV					
SI13418 GUMA CONTI 215/70R15	KOM			4,0000	<input type="text"/>
Kraj skladišta: 661 KR 386 HV				broj zapisa:	1,00

Polpis:

**INVENTURNA LISTA**

Izabrana skladišta: 625, 640, 650, 651, 652, 653, 664, 655, 656, 657, 658, 659, ...  
 Bez materijala sa zalihom 0

DATUM INVENTURE:

Šifra, ATK šifra i naziv materijala	JM	Lokacija	Količina: lokacija	Zaliha	PREBROJANO
Šifra i naziv skladišta: 665 KR 850-ED					
SI13393 GUMA (KR850ED)	KOM			4,0000	<input type="text"/>
SI7884 VATROGASNI APARAT	KOM			1,0000	<input type="text"/>
Kraj skladišta: 665 KR 850-ED			broj zapisa:		2,00

Potpis:

INVENTURNA LISTA

Izabrana skladišta: 625, 640, 650, 651, 652, 653, 654, 655, 656, 657, 658, 659, ...  
 Bez materijala sa zalihom 0

DATUM INVENTURE:

Šifra, ATK šifra i naziv materijala	JM	Lokacija	Količina:na:lokaciji	Zaliha	PREBROJANO
Šifra i naziv skladišta: 671		(KR 643 - CS) 16.12.2008.	<i>KR 966-HE-26, OD 21.12.2022.</i>		
S113392		GUMA 225/70R15C (KR643CS)	KOM <i>W</i>	4,0000	<input type="text"/>
Kraj skladišta: 671		KR 643 - CS 16.12.2008.		broj zapisa:	1,00

Potpis:

**INVENTURNI LISTA**

Izabrana skladišta: 625, 640, 650, 651, 652, 653, 654, 655, 656, 657, 658, 659, ...  
 Bez materijala sa zalihom 0

**DATUM INVENTURE:**

Šifra, ATK šifra i naziv materijala	JM	Lokacija	Količina: na: lokaciji	Zaliha	PREBROJANO
Šifra i naziv skladišta: 672 KR 755 FV					
S113422 GUMA SAVA 205/65R16	KOM			4,0000	<input type="text"/>
S113638 GUMA HANKOOK:205/65 R16:C	KOM			4,0000	<input type="text"/>
Kraj skladišta: 672 KR 755 FV				broj zapisa:	2,00
Potpis:					

INVENTURNA LISTA

Izabrana skladišta: 420, 440, 450, 451, 452, 454, 455, 456, 458, 460, 461, 463, ...  
Bez materijala sa zalihom 0

DATUM INVENTURE:

Šifra, ATK šifra i naziv materijala	JM	Lokacija	Količina na lokaciji	Zaliha	PREBROJANO
Šifra i naziv skladišta: 420		SANITET - PRATNJA			
SI10333		OKSIMETAR MMW4329	KOM	1,0000	<input type="text"/>
SI11046		ŠKARICE KIRURŠKE 16.5cm	KOM	1,0000	<input type="text"/>
SI11325		BOCA ZA KISIK	KOM 5	1,0000	<input type="text"/>
SI11462		VATROGASNI APARAT	KOM	1,0000	<input type="text"/>
SI11463		VATROGASNI APARAT	KOM	1,0000	<input type="text"/>
SI11464		VATROGASNI APARAT	KOM	1,0000	<input type="text"/>
SI11832		TRANSPORTNA PLAHTA HIRVIN	KOM	1,0000	<input type="text"/>
SI12538		TOPLOMJER BESKONT.	KOM	1,0000	<input type="text"/>
SI13150		TORBA ZA HMP PLAVA	KOM	3,0000	<input type="text"/>
SI13171		TLAKOMJER NA PERO DURA SHOCK	KOM	1,0000	<input type="text"/>
SI13172		STETOSKOP FONENDOSKOP	KOM	1,0000	<input type="text"/>
SI13567		TORBA ZA PRVU POMOĆ JUMBLE"s...	kom	1,0000	<input type="text"/>
SI13582		TLAKOMJER NA PERO	KOM	1,0000	<input type="text"/>
SI13633		STETOSKOP &QUOT;CLASIC&QUOT;-...	KOM	1,0000	<input type="text"/>
SI7208		PUNJAČ ZA MOBTEL	KOM	1,0000	<input type="text"/>
SI9719		TLAKOMJER (MED.SESTRA)	KOM	1,0000	<input type="text"/>
SI9720		SLUŠALICE (MED.SESTRA)	KOM	1,0000	<input type="text"/>
SI9721		ŠKARE (MED.SESTRA)	KOM	1,0000	<input type="text"/>
SI9748		TORBA ZA PRVU P.(MED.SESTRA)	KOM	1,0000	<input type="text"/>
SI9852		KABLOVI ZA START	KOM	1,0000	<input type="text"/>
Kraj skladišta: 420		SANITET - PRATNJA		broj zapisa:	20,00
Potpis:					

INVENTURNA LISTA

Izabrana skladišta: 420, 440, 450, 451, 452, 454, 455, 456, 458, 460, 461, 463, ...  
Bez materijala sa zalihom 0

DATUM INVENTURE:

Šifra, ATK šifra i naziv materijala	JM	Lokacija	Količina na lokaciji	Zaliha	PREBROJANO
Šifra i naziv skladišta: 450 KR 640 GE					
S113408 GUMA CONTI 215/70R15	KOM			4,0000	<input type="text"/>
Kraj skladišta: 450 KR 640 GE				broj zapisa:	1,00

Polpis:



**INVENTURNA LISTA**

Izabrana skladišta: 420, 440, 450, 451, 452, 454, 455, 456, 458, 460, 461, 463, ...  
 Bez materijala sa zalihom 0

**DATUM INVENTURE:**

Šifra, ATK šifra i naziv materijala	JM	Lokacija	Količina: na: lokaciji	Zaliha	PREBROJANO
Šifra i naziv skladišta: 454 KR 628 KD					
SI12333 TEPISI GUMENI KR628KD	KOM			1,0000	<input type="text"/>
SI13410 GUMA CONTI 215/70R15	KOM			4,0000	<input type="text"/>
Kraj skladišta: 454 KR 628 KD				broj zapisa:	2,00
Polpis:					

INVENTURNA LISTA

Izabrana skladišta: 420, 440, 460, 461, 462, 464, 465, 466, 468, 480, 461, 463, ...  
 Bez materijala sa zalihom 0

DATUM INVENTURE:

Šifra, ATK šifra i naziv materijala	JM	Lokacija	Količina: na lokaciji	Zaliha	PREBROJANO
Šifra i naziv skladišta: 455 KR 542 IR					
SI13409 GUMA CONTI 215/70R15	KOM			4,000	<input type="text"/>
SI13643 GUMA 215/70 R15	KOM			2,000	<input type="text"/>
Kraj skladišta: 455 KR 542 IR				broj zapisa:	2,00

Potpis:

**INVENTURNA LISTA**

Izabrana skladišta: 420, 440, 450, 451, 452, 454, 455, 456, 458, 460, 461, 463, ...  
 Bez materijala sa zalihom 0

**DATUM INVENTURE:**

Šifra, ATK šifra i naziv materijala	JM	Lokacija	Količina: na lokaciji	Zaloha	PREBROJANO
Šifra i naziv skladišta: 456 KR 852 KO					
SI13391 GUMA 215/70R15 (KR852KO)	KOM			2,0000	<input type="text"/>
SI13407 GUMA CONTI 215/70R15	KOM			2,0000	<input type="text"/>
SI13514 GUMA 215/70 R15	KOM			2,0000	<input type="text"/>
SI13642 GUMA 315/70 R15	KOM			2,0000	<input type="text"/>
Kraj skladišta: 456 KR 852 KO				broj zapisa:	4,00
Polpis:					

INVENTURNA LISTA

Izabrana skladišta: 420, 440, 450, 451, 452, 454, 455, 456, 458, 460, 461, 463, ...  
 Bez materijala sa zalihom 0

DATUM INVENTURE:

Šifra, ATK šifra i naziv materijala	JM	Lokacija	Količina: na: lokaciji	Zaliha	PREBROJANO
Šifra i naziv skladišta: 461 KR 112 HC					
S112338 AUTO GUME	KOM			2,000	<input type="text"/>
S112924 AUTO GUME	KOM			2,000	<input type="text"/>
Kraj skladišta: 461 KR 112 HC				broj zapisa:	2,00

Potpis:

INVENTORNA LISTA

Izabrana skladišta: 320, 340, 350, 351, 352, 353, 354, 355, 356, 357, 358, 361, ...  
 Bez materijala sa zalihom 0

DATUM INVENTURE:

Šifra, ATK šifra i naziv materijala	JM	Lokacija	Količina na lokaciji	Zaliha	PREBROJANO
Šifra i naziv skladišta: 354		KR 951 DJ - PREGRADA			
SI13411		GUMA HANKOOK 205/65R15	KOM	4,0000	<input type="text"/>
Kraj skladišta: 354		KR 951 DJ - PREGRADA		broj zapisa:	1,00
Poljs:					

**INVENTURNA LISTA**

Izabrana skladišta: 220, 240, 250, 252, 254, 255, 256, 257, 258, 260, 271, 272, 273  
 Bez materijala sa zalihom 0

DATUM INVENTURE:

Šifra, ATK šifra i naziv materijala	JM	Lokacija	Količina: na lokaciji	Zaliha	PREBROJANO
Šifra i naziv skladišta: 220					
<i>KLANJEC</i>					
SI13148		TORBA ZA HMP PLAVA	KOM	1,0000	<input type="text"/>
SI13167		TLAKOMJER NA PERIODUR: SHOCK	KOM	1,0000	<input type="text"/>
SI13168		STETOSKOP - FONENDOSKOP	KOM	1,0000	<input type="text"/>
Kraj skladišta: 220		SANITET - PRATNJA		broj zapisa:	3,00
Potpis:					

INVENTURNA LISTA

Izabrana skladišta: 220, 240, 250, 252, 254, 255, 256, 257, 258, 260, 271, 272, 273  
 Bez materijala sa zalihom 0

DATUM INVENTURE:

Šifra, ATK šifra i naziv materijala	JM	Lokacija	Količina na lokaciji	Zaliha	PREBROJANO
Šifra i naziv skladišta: 240 SANITET KLANJEC					
SI10059 ŠKARE ZAVOJNE	KOM			1,0000	<input type="text"/>
SI10390 OTVARAČ ZA USTA PVC	KOM			1,0000	<input type="text"/>
SI10625 KALKULATOR OPTIMA	KOM			1,0000	<input type="text"/>
SI10685 AUTONAVIGACIJA GARMIN	KOM			1,0000	<input type="text"/>
SI11798 TEPISI GUMENI	KOM			1,0000	<input type="text"/>
SI11830 TRANSPORTNA PLAHTA HIRVIN	KOM			1,0000	<input type="text"/>
SI11930 WIFI ADAPTER	KOM			1,0000	<input type="text"/>
SI12536 TOPLOMJER BESKONT.	KOM			1,0000	<input type="text"/>
SI13035 IMOBILIZACIONO REMENJE	KOM			1,0000	<input type="text"/>
SI13325 PRODUŽNI KABEL 5M PANASONIC	KOM			2,0000	<input type="text"/>
SI2443 APARAT ZA GAŠENJE POŽARA	KOM			3,0000	<input type="text"/>
SI8424 TLAKOMJER -SESTRA:U PRATNJI	KOM			1,0000	<input type="text"/>
SI9595 STETOSKOP-SESTRA U PRATNJI	KOM			1,0000	<input type="text"/>
SI9765 TORBA ZA PRVU P.(MED.SESTRA)	KOM			1,0000	<input type="text"/>
SI9936 USISAVAČ KAERCHER 2	KOM - 4 zvezke			1,0000	<input type="text"/>
Kraj skladišta: 240 SANITET KLANJEC					
				broj zapisa:	15,00

Polpis:

**INVENTURNA LISTA**

Izabrana skladišta: 220, 240, 250, 252, 254, 255, 256, 257, 258, 260, 271, 272, 273  
 Bez materijala sa zalihom 0

**DATUM INVENTURE:**

Šifra, ATK šifra i naziv materijala	JM	Lokacija	Količina na lokaciji	Zaliha	PREBROJANO
Šifra i naziv skladišta: 250 KR 298 JE					
SI13387		GUMA HANKOOK 215/70R15 (KR298JE)	KOM	4,0000	<input type="text"/>
Kraj skladišta: 250 KR 298 JE				broj zapisa:	1,00
Potpis:					



DATUM INVENTURE:

Šifra, ATK šifra i naziv materijala	JM	Lokacija	Količina:na:lokaciji	Zaloha	PREBROJANO
Šifra i naziv skladišta: 254		KR 629 KD			
SI12332		TEPISI GUMENI KR629KD	KOM	1,0000	<input type="text"/>
SI13386		GUMA HANKOOK-215/70R15:(KR629KD)	KOM	4,0000	<input type="text"/>
Kraj skladišta: 254		KR 629 KD			
				broj zapisa:	2,00

Potpis:

**INVENTURNA LISTA**

Izabrana skladišta: 220, 240, 250, 252, 254, 255, 256, 257, 258, 260, 271, 272, 273  
 Bez materijala sa zalihom 0

**DATUM INVENTURE:**

Šifra, ATK šifra i naziv materijala	JM	Lokacija	Količina: na lokaciji	Zbilha	PREBROJANO
Šifra i naziv skladišta: 258 KR 642 LL					
SI12911 AUTO GUME		KOM		4,0000	<input type="text"/>
Kraj skladišta: 258 KR 642 LL				broj zapisa:	1,00

Potpis:

DZ Krapinsko-zagorske županije  
 Dom zdravlja Krapinsko-zagorske županije  
 Pripremio/a: Marija Svečak  
 Ispis pripremljen: 08.09.2023 u 09:50:44

**INVENTURNA LISTA**

Izabrana skladišta: 220, 240, 260, 262, 264, 266, 267, 268, 280, 271, 272, 273  
 Bez materijala sa zalihom 0

**DATUM INVENTURE:**

Šifra, ATK šifra i naziv materijala	JM	Lokacija	Količina: na: lokaciji	Zaliha	PREBROJANO
Šifra i naziv skladišta: 271 KR 266 GD					
SI12909 AUTO GUME	KOM			4,0000	<input type="text"/>
SI13384 GUMA CONTI 205/65R16 (KR266GD)	KOM			2,0000	<input type="text"/>
Kraj skladišta: 271 KR 266 GD				broj zapisa:	2,00

Polpis:

**INVENTURNA LISTA**

Izabrana skladišta: 220, 240, 250, 252, 254, 255, 256, 257, 258, 260, 271, 272, 273  
 Bez materijala sa zalihom 0

DATUM INVENTURE:

Šifra, ATK šifra i naziv materijala	JM	Lokacija	Količina na lokaciji	Zaliha	REBROJANO
Šifra i naziv skladišta: 272 KR 139 HE					
SI13383 GUMA HANKOOK 215/70R15 (KR139HE)	KOM			2,000	<input type="text"/>
SI13401 GUMA CONTI 215/70R15	KOM			2,000	<input type="text"/>
SI13640 GUMA 215/70 R15	KOM			4,000	<input type="text"/>
Kraj skladišta: 272 KR 139 HE				broj zapisa:	3,00
Potpis:					

INVENTURNA LISTA

Izabrana skladišta: 530, 540, 550, 551, 552, 554, 555, 556, 557, 558, 559, 560, ...  
 Bez materijala sa zalihom 0

DATUM INVENTURE:

✓

Šifra, ATK šifra i naziv materijala	JM	Lokacija	Količina na lokaciji	Zaliha	PREBROJANO
Šifra i naziv skladišta: 530 SANITET ZA - PRATNJA					
SI10688 AUTONAVIGACIJA GARMIN	KOM			1,0000	<input type="text"/>
SI11349 KALKULATOR OPTIMA	KOM			1,0000	<input type="text"/>
SI11440 PULSNI OKSIMETAR	KOM			1,0000	<input type="text"/>
SI11833 TRANSPORTNA PLAHTA HIRVIN	KOM			1,0000	<input type="text"/>
SI12539 TOPLOM.BESK.	KOM			1,0000	<input type="text"/>
SI12732 OKSIMETAR PULSNI	KOM			1,0000	<input type="text"/>
SI13031 IMOBILIZACIONO REMENJE	KOM			1,0000	<input type="text"/>
SI13151 TORBA Z AHMP PLAVA	KOM			2,0000	<input type="text"/>
SI13174 TLAKOMJER NA PERO DURA SHOCK	KOM			2,0000	<input type="text"/>
SI13175 STETOSKOP FONENDOSKOP	KOM			2,0000	<input type="text"/>
SI13564 TORBA ZA PRVU POMOĆ JUMBLE'S-...	KOM			4,0000	<input type="text"/>
SI6153 PRODUŽNI KABEL 3/3	KOM			1,0000	<input type="text"/>
SI6154 SAT ZIDNI	KOM			1,0000	<input type="text"/>
SI6160 VATROGASNI APARAT	KOM	u vozilu		2,0000	<input type="text"/>
SI9727 ŠKARE (MED.SESTRA)	KOM			1,0000	<input type="text"/>
SI9728 TLAKOMJER (MED.SESTRA)	KOM			1,0000	<input type="text"/>
SI9729 SLUŠALICE (MED.SESTRA)	KOM			1,0000	<input type="text"/>
SI9749 TORBA ZA PRVU P.(MED.SESTRA)	KOM			1,0000	<input type="text"/>
SI9764 TORBA ZA PRVU P.(MED.SESTRA)	KOM			1,0000	<input type="text"/>
SI9897 STETOSKOP	KOM			1,0000	<input type="text"/>
SI9898 TLAKOMJER NA PERO	KOM			1,0000	<input type="text"/>
Kraj skladišta: 530 SANITET ZA - PRATNJA				broj zapisa:	21,00

Potpis:

INVENTURNI LISTA

Izabrana skladišta: 530, 540, 550, 551, 552, 554, 555, 556, 557, 558, 559, 560, ...  
 Bez materijala sa zalihom 0

DATUM INVENTURE:

Šifra, ATK šifra i naziv materijala	JM	Lokacija	Količina na lokaciji	Zaliha	PREBROJANO
Šifra i naziv skladišta: 552 KR 297 JE					
SI13414 GUMA CONTI 215/70R15	KOM			4,0000	<input type="text"/>
Kraj skladišta: 552 KR 297 JE				broj zapisa:	1,00

Polpis:

**INVENTURNA LISTA**

Izabrana skladišta: 530, 540, 550, 551, 552, 554, 555, 556, 557, 558, 559, 560, ...  
 Bez materijala sa zalihom 0

**DATUM INVENTURE:**

Šifra, ATK šifra i naziv materijala	JM	Lokacija	Količina: na: lokaciji	Zaliha	BREBROJANO
Šifra i naziv skladišta: 554 KR 897 JN					
SI13416 GUMA CONTI 215/70R15	KOM			4,0000	<input type="text"/>
SI13647 GUMA 215/70 R15	KOM			2,0000	<input type="text"/>
Kraj skladišta: 554 KR 897 JN				broj zapisa:	2,00
Polpis:					

INVENTURNA LISTA

Izabrana skladišta:530, 540, 550, 551, 552, 554, 555, 556, 557, 558, 559, 560,...  
Bez materijala sa zalihom 0

DATUM INVENTURE:

Šifra, ATK šifra i naziv materijala	JM	Lokacija	Količina:na:lokaciji	Zaloha	PREBROJANO
Šifra i naziv skladišta: 555 KR 888 DI					
SI13415 GUMA CONTI 215/70R15	KOM			4,0000	<input type="text"/>
Kraj skladišta: 555 KR 888 DI				broj zapisa:	1,00

Potpis:



**INVENTURNA LISTA**

Izabrana skladišta: 530, 540, 550, 551, 552, 554, 555, 556, 557, 558, 559, 560, ...  
 Bez materijala sa zalihom 0

**DATUM INVENTURE:**

Šifra, ATK šifra i naziv materijala	JM	Lokacija	Količina na lokaciji	Zaliha	PREBROJANO
Šifra i naziv skladišta: 557 KR 854 KO					
SI12623 AUTO GUME KR854KO	KOM			4,0000	<input type="text"/>
Kraj skladišta: 557 KR 854 KO				broj zapisa:	1,00

Polpis:

INVENTURNA LISTA

Izabrana skladišta: 530, 540, 550, 551, 552, 554, 555, 556, 557, 558, 559, 560, ...  
 Bez materijala sa zalihom 0

DATUM INVENTURE:

Šifra, ATK šifra i naziv materijala	JM	Lokacija	Količina na lokaciji	Zaliha	PREBROJANO
Šifra i naziv skladišta: 558 KR 643 LL					
SI12903 AUTO GUME		KOM		4,0000	<input type="text"/>
Kraj skladišta: 558 KR 643 LL				broj zapisa:	1,00

Polpis:

**INVENTURNA LISTA**

Izabrana skladišta: 530, 540, 550, 551, 552, 554, 555, 556, 557, 558, 559, 560, ...  
 Bez materijala sa zalhom 0

**DATUM INVENTURE:**

Šifra, ATK šifra i naziv materijala	JM	Lokacija	Količina:na:lokaciji	Zaliha	PREBROJANO
Šifra i naziv skladišta: 561		KR 205 CU od.01.10.2007.NOVI			
SI13413		GUMA CONTI 215/70R15	KOM	4,0000	<input type="text"/>
SI8458		AUTO.RADIO	KOM	1,0000	<input type="text"/>
Kraj skladišta: 561		KR 205 CU od.01.10.2007.NOVI		broj zapisa:	2,00
Potpis:					

**INVENTURNA LISTA**

Izabrana skladišta: 120, 125, 192  
 Bez materijala sa zalihom 0

DATUM INVENTURE:

Šifra, ATK šifra i naziv materijala	JM	Lokacija	Količina na lokaciji	Zaliha	PREBROJANO
Šifra i naziv skladišta: 120 SANITET - PRATNJA					
SI10329 OKSIMETAR PULSNI MMW4329	KOM			1,0000	<input type="text"/>
SI10684 AUTONAVIGACIJA GARMIN	KOM			1,0000	<input type="text"/>
SI11614 TORBA ZA PRVU POMOĆ	KOM			1,0000	<input type="text"/>
SI11752 TORBA ZA PRVU POMOĆ	KOM			1,0000	<input type="text"/>
SI11831 TRANSPORTNA PLAHTA HIRVIN	KOM			1,0000	<input type="text"/>
SI12503 KANTA KLIK KLAČ	KOM			2,0000	<input type="text"/>
SI12535 OM.BESKOT.-TERMOMETAR	KOM			1,0000	<input type="text"/>
SI13147 TORBA ZA HMP PLAVA	KOM			1,0000	<input type="text"/>
SI13165 TLAKOMJER NA PERO DURA SHOCK	KOM			2,0000	<input type="text"/>
SI13166 STETOSKOP - FONENDOSKOP	KOM			2,0000	<input type="text"/>
SI134 ŠKARE Š-Š-R 145MM	KOM			1,0000	<input type="text"/>
SI13566 TORBA ZA PRVU POMOĆ JUMBLE'S-...	KOM			2,0000	<input type="text"/>
SI13579 PROD.KABEL 5M/6P PANASONIC	KOM			1,0000	<input type="text"/>
SI144 ŠKARE T-Š RAVNE 14,5	KOM			1,0000	<input type="text"/>
SI8981 TERMOMETAR MALI	KOM			1,0000	<input type="text"/>
SI9699 ŠKARE STANDARD Š.Š.	KOM			1,0000	<input type="text"/>
SI9700 ŠKARE ZA ZAVOJ	KOM			1,0000	<input type="text"/>
SI9731 SLUŠALICE (MED.SESTRA)	KOM			1,0000	<input type="text"/>
SI9732 ŠKARE (MED.SESTRA)	KOM			1,0000	<input type="text"/>
Kraj skladišta: 120 SANITET - PRATNJA				broj zapisa:	19,00

Polpis:

Izabrana skladišta:149  
Bez materijala sa zalihom 0

DATUM INVENTURE:

Šifra, ATK šifra i naziv materijala	JM	Lokacija	Količina na lokaciji	Zaliha	PREBROJANO
Šifra i naziv skladišta: 149 KR 296 JE					
S112884 AUTO GUME	KOM			2,0000	<input type="text"/>
S113382 GUMA HANKOOK 215/70 R15 (KR296JE)	KOM			2,0000	<input type="text"/>
Kraj skladišta: 149 KR 296 JE					

broj zapisa: 2,00

Potpis:

INVENTURNI LISTA

Izabrana skladišta:150  
Bez materijala sa zalihom 0

DATUM INVENTURE:

Šifra, ATK šifra i naziv materijala	JM	Lokacija	Količina:na:lokaciji	Zaliha	PREBROJANO
Šifra i naziv skladišta: 150 KR 114 HC					
SI11943 APARAT VATROGASNI P3 KR114HC	KOM			1,0000	<input type="text"/>
SI12832 AUTO GUME	KOM			2,0000	<input type="text"/>
SI12883 AUTO GUME	KOM			2,0000	<input type="text"/>
Kraj skladišta: 150 KR 114 HC				broj zapisa:	3,00
Potpis:					

Izabrana skladišta: 152, 154  
Bez materijala sa zalihom 0

DATUM INVENTURE:

Šifra, ATK šifra i naziv materijala	JM	Lokacija	Količina: na lokaciji	Zaloha	PREBROJANO
Šifra i naziv skladišta: 152 KR 896 JN					
S112882 AUTO GUME KR896JN	KOM			2,0000	<input type="text"/>
S113385 GUMA HANKOOK:215/70R15:(KR896JN)	KOM			2,0000	<input type="text"/>
Kraj skladišta: 152 KR 896 JN					
				broj zapisa:	2,00

Potpis:

**INVENTURNI LISTA**

Izabrana skladišta: 155, 156, 157, 158, 159, 160, 161, 162, 163, 164, 171, 175, ...  
 Bez materijala sa zalihom 0

**DATUM INVENTURE:**

Šifra, ATK šifra i naziv materijala	JM	Lokacija	Količina na lokaciji	Zaliha	PREBROJANO
Šifra i naziv skladišta: 156 KR 694 HJ					
SI10518 RADIO KENWOOD KDC 317 UR	KOM			1,0000	<input type="text"/>
SI12634 AUTO.GUME KR694HJ	KOM			4,0000	<input type="text"/>
Kraj skladišta: 156 KR 694 HJ				broj zapisa:	2,00
Polpis:					



INVENTURNI LISTA

Izabrana skladišta: 155, 156, 157, 158, 159, 160, 161, 162, 163, 164, 171, 175, ...  
 Bez materijala sa zalihom 0

DATUM INVENTURE:

Šifra, ATK šifra i naziv materijala	JM	Lokacija	Količina: na lokaciji	Zaliha	PREBROJANO
Šifra i naziv skladišta: 159 KR 627 KD					
SI12331 TEPISI GUMENI KR627KD	KOM			1,0000	<input type="text"/>
SI12555 AUTO RADIO KR627KD	KOM			1,0000	<input type="text"/>
SI13394 GUMA CONTI 215/70 R15	KOM			4,0000	<input type="text"/>
SI13635 GUMA 215/70 R15	KOM			4,0000	<input type="text"/>
Kraj skladišta: 159 KR 627 KD					
				broj zapisa:	4,00

Potpis:

**INVENTURNA LISTA**

Izabrana skladišta: 155, 156, 157, 158, 159, 160, 161, 162, 163, 164, 171, 175, ...  
 Bez materijala sa zalihom 0

**DATUM INVENTURE:**

Šifra, ATK šifra i naziv materijala	JM	Lokacija	Količina: na lokaciji	Zaliha	PREBROJANO
Šifra i naziv skladišta: 164		KR 326 MD	29.09.2022.		
S113395		GUMA CONTI 215/70R15 (KR326MD)	KOM	4,0000	<input type="text"/>
Kraj skladišta: 164		KR 326 MD	29.09.2022.	broj zapisa:	1,00
Polpis:					

INVENTURNI LISTA

Izabrana skladišta: 155, 156, 157, 158, 159, 160, 161, 162, 163, 164, 171, 175, ...  
 Bez materijala sa zalihom 0

DATUM INVENTURE:

Šifra, ATK šifra i naziv materijala	JM	Lokacija	Količina: na lokaciji	Zaliha	PREBROJANO
Šifra i naziv skladišta: 178 KR 290 FT					
SI11942 APARAT P3 VATROGASNI KR290FT	KOM			1,0000	<input type="text"/>
SI12041 AUTO GUME	KOM			2,0000	<input type="text"/>
SI12808 AUTO GUMA	KOM			2,0000	<input type="text"/>
SI13636 GUMA 215/70 R15	KOM			2,0000	<input type="text"/>
Kraj skladišta: 178 KR 290 FT					
				broj zapisa:	4,00
Polpis:					



INVENTURNA LISTA OSNOVNIH SREDSTAVA NA DAN 31.12.2022.

Šifra i mjesto popisa: 640 SANITET ZLATAR

INVENT . BROJ	NAZIV OSNOVNOG SREDSTVA	JED. MJERE	KNJIGOV. STANJE	STANJE PO POPISU
3127	Vješalica	kom	1	_____
5314	Računalo s monitorom	kom	1	_____
5940	Stolac konferenc. plavi	kom	1	_____
5941	Stolac konferenc. plavi	kom	1	_____
5942	Stolac konferenc. plavi	kom	1	_____
5943	Stolac konferenc. plavi	kom	1	_____
6562	Mobilni ladičar	kom	1	_____
7111	Mobitel Nokia -Šipek S.	kom	1	_____
7134	Mobitel Nokia -Osrečak M	kom	1	_____
7135	Mobitel Nokia	kom	1	_____
7136	Mobitel Nokia Markuš	kom	1	_____
7139	Mobitel Nokia	kom	1	_____
4962	Klima uređaj Midea	kom	1	_____
6337	Usisavač Kercher	kom	1	_____
5919	Aspirator New Askir	kom	1	_____
7036	Pulsni oksimetar	kom	1	_____
7834	Aspirator	kom	1	_____

Članovi Popisnog povjerenstva:

1. \_\_\_\_\_
2. \_\_\_\_\_
3. \_\_\_\_\_

DOM ZDRAVLJA  
KRAPINSKO ZAGORSKE ŽUPANIJE KRAPINA

INVENTURNA LISTA OSNOVNIH SREDSTAVA NA DAN 31.12.2022.

Šifra i mjesto popisa:      653      KR 898 JN

INVENT . BROJ	NAZIV OSNOVNOG SREDSTVA	JED. MJERE	KNJIGOV. STANJE	STANJE PO POPISU
7432	GPS KR898JN	kom	1	_____
7359	Sanitet Jumper Furgon KR898JN	kom	1	_____
				_____

Članovi Popisnog povjerenstva:

1. \_\_\_\_\_
2. \_\_\_\_\_
3. \_\_\_\_\_

DOM ZDRAVLJA  
KRAPINSKO ZAGORSKE ŽUPANIJE KRAPINA

INVENTURNA LISTA OSNOVNIH SREDSTAVA NA DAN 31.12.2022.

Šifra i mjesto popisa:        654        KR 851 KO

INVENT . BROJ	NAZIV OSNOVNOG SREDSTVA	JED. MJERE	KNJIGOV. STANJE	STANJE PO POPISU
7814	Citroen Jumper KR851KO	kom	1	_____
5755	GPS KR851KO	kom	1	_____

Članovi Popisnog povjerenstva:

1. \_\_\_\_\_
2. \_\_\_\_\_
3. \_\_\_\_\_

DOM ZDRAVLJA  
KRAPINSKO ZAGORSKE ŽUPANIJE KRAPINA

INVENTURNA LISTA OSNOVNIH SREDSTAVA NA DAN 31.12.2022.

Šifra i mjesto popisa: 660 KR 327 MD

INVENT . BROJ	NAZIV OSNOVNOG SREDSTVA	JED. MJERE	KNJIGOV. STANJE	STANJE PO POPISU
8470	Citroen Jumper KR327MD	kom	1	_____
5738	GPS KR327MD	kom	1	_____ _____

Članovi Popisnog povjerenstva:

1. \_\_\_\_\_
2. \_\_\_\_\_
3. \_\_\_\_\_

DOM ZDRAVLJA  
KRAPINSKO ZAGORSKE ŽUPANIJE KRAPINA

INVENTURNA LISTA OSNOVNIH SREDSTAVA NA DAN 31.12.2022.

Šifra i mjesto popisa:        661        KR 386 HV

INVENT . BROJ	NAZIV OSNOVNOG SREDSTVA	JED. MJERE	KNJIGOV. STANJE	STANJE PO POPISU
5749	GPS KR386HV	kom	1	_____
6431	Vozilo Boxer KR386HV	kom	1	_____

Članovi Popisnog povjerenstva:

1. \_\_\_\_\_
2. \_\_\_\_\_
3. \_\_\_\_\_



DOM ZDRAVLJA  
KRAPINSKO ZAGORSKE ŽUPANIJE KRAPINA

INVENTURNA LISTA OSNOVNIH SREDSTAVA NA DAN 31.12.2022.

Šifra i mjesto popisa: 665 KR 850 ED

INVENT . BROJ	NAZIV OSNOVNOG SREDSTVA	JED. MJERE	KNJIGOV. STANJE	STANJE PO POPISU
3938	VW Transport. 2,5 TDI KR850ED	kom	1	_____
5754	GPS KR850ED	kom	1	_____

Članovi Popisnog povjerenstva:

1. \_\_\_\_\_
2. \_\_\_\_\_
3. \_\_\_\_\_

DOM ZDRAVLJA  
KRAPINSKO ZAGORSKE ŽUPANIJE KRAPINA

**INVENTURNA LISTA OSNOVNIH SREDSTAVA NA DAN 31.12.2022.**

Šifra i mjesto popisa:        671        KR 643 CS , reg. KR 966 ME od 21.12.22.

INVENT . BROJ	NAZIV OSNOVNOG SREDSTVA	JED. MJERE	KNJIGOV. STANJE	STANJE PO POPISU
4779	Jumper 33 L2H1 KR643CS	kom	1	_____
5751	GPS KR643CS	kom	1	_____

Članovi Popisnog povjerenstva:

1. \_\_\_\_\_
2. \_\_\_\_\_
3. \_\_\_\_\_

DOM ZDRAVLJA  
KRAPINSKO ZAGORSKE ŽUPANIJE KRAPINA

INVENTURNA LISTA OSNOVNIH SREDSTAVA NA DAN 31.12.2022.

Šifra i mjesto popisa:      672      KR 755 FV

INVENT BROJ	NAZIV OSNOVNOG SREDSTVA	JED. MJERE	KNJIGOV. STANJE	STANJE PO POPISU
5750	GPS KR755FV	kom	1	_____
4967	Renault Tr. KR755FV 2,0 DCI	kom	1	_____ _____

Članovi Popisnog povjerenstva:

1. \_\_\_\_\_
2. \_\_\_\_\_
3. \_\_\_\_\_

INVENTURNA LISTA OSNOVNIH SREDSTAVA NA DAN 31.12.2022.

Šifra i mjesto popisa: 420 SANITET PREGRADA

INVENT . BROJ	NAZIV OSNOVNOG SREDSTVA	JED. MJERE	KNJIGOV. STANJE	STANJE PO POPISU
6453	HP Laser jet printer	kom	1	_____
4348	Kauč San	kom	1	_____
6570	Mobitel Samsung GT Mališ Draženko	kom	1	_____
7106	Mobitel Nokia (Vozači Pregrada)	kom	1	_____
7130	Mobitel Nokia	kom	1	_____
7131	Mobitel Nokia Jurički Ivan	kom	1	_____
5918	Aspirator new askir	kom	1	_____
2018	Karniše	kom	1	_____
2020	Ormar dvokrilni	kom	1	_____
7667	GPS uređaj CNV	kom	1	_____
8338	Oksimetar pulsni	kom	1	_____
8339	Oksimetar pulsni	kom	1	_____
8546	Hladnjak Končar	kom	1	_____

Članovi Popisnog povjerenstva:

1. \_\_\_\_\_
2. \_\_\_\_\_
3. \_\_\_\_\_

DOM ZDRAVLJA  
KRAPINSKO ZAGORSKE ŽUPANIJE KRAPINA

INVENTURNA LISTA OSNOVNIH SREDSTAVA NA DAN 31.12.2022.

Šifra i mjesto popisa: 450 KR 640 GE

INVENT BROJ	NAZIV OSNOVNOG SREDSTVA	JED. MJERE	KNJIGOV. STANJE	STANJE PO POPISU
5740	GPS KR640GE	kom	1	_____
4982	Jumper KR640GE 2.2 HDI	kom	1	_____

Članovi Popisnog povjerenstva:

1. \_\_\_\_\_
2. \_\_\_\_\_
3. \_\_\_\_\_

DOM ZDRAVLJA  
KRAPINSKO ZAGORSKE ŽUPANIJE KRAPINA

INVENTURNA LISTA OSNOVNIH SREDSTAVA NA DAN 31.12.2022.

Šifra i mjesto popisa:        454        KR 628 KD

INVENT . BROJ	NAZIV OSNOVNOG SREDSTVA	JED. MJERE	KNJIGOV. STANJE	STANJE PO POPISU
7458	Jumper LCV KR628KD	kom	1	_____

Članovi Popisnog povjerenstva:

1. \_\_\_\_\_
2. \_\_\_\_\_
3. \_\_\_\_\_

DOM ZDRAVLJA  
KRAPINSKO ZAGORSKE ŽUPANIJE KRAPINA

INVENTURNA LISTA OSNOVNIH SREDSTAVA NA DAN 31.12.2022.

Šifra i mjesto popisa: 455 KR 542 IR

INVENT BROJ	NAZIV OSNOVNOG SREDSTVA	JED. MJERE	KNJIGOV. STANJE	STANJE PO POPISU
5753	GPS KR542IR	kom	1	_____
6883	Peugeot Boxer KR542IR	kom	1	_____ _____

Članovi Popisnog povjerenstva:

1. \_\_\_\_\_
2. \_\_\_\_\_
3. \_\_\_\_\_

DOM ZDRAVLJA  
KRAPINSKO ZAGORSKE ŽUPANIJE KRAPINA

INVENTURNA LISTA OSNOVNIH SREDSTAVA NA DAN 31.12.2022.

Šifra i mjesto popisa:        456        KR 852 KO

INVENT . BROJ	NAZIV OSNOVNOG SREDSTVA	JED. MJERE	KNJIGOV. STANJE	STANJE PO POPISU
7816	Citroen Jumper KR852KO	kom	1	_____
5758	GPS KR852KO	kom	1	_____

Članovi Popisnog povjerenstva:

1. \_\_\_\_\_
2. \_\_\_\_\_
3. \_\_\_\_\_



DOM ZDRAVLJA  
KRAPINSKO ZAGORSKE ŽUPANIJE KRAPINA

INVENTURNA LISTA OSNOVNIH SREDSTAVA NA DAN 31.12.2022.

Sifra i mjesto popisa: 461 KR 112 HC

INVENT BROJ	NAZIV OSNOVNOG SREDSTVA	JED. MJERE	KNJIGOV. STANJE	STANJE PO POPISU
5434	Renault Trafic KR112HC	kom	1	_____
5742	GPS KR112HC	kom	1	_____

Članovi Popisnog povjerenstva:

1. \_\_\_\_\_
2. \_\_\_\_\_
3. \_\_\_\_\_

DOM ZDRAVLJA  
KRAPINSKO ZAGORSKE ŽUPANIJE KRAPINA

INVENTURNA LISTA OSNOVNIH SREDSTAVA NA DAN 31.12.2022.

Šifra i mjesto popisa: 354 KR 951 DJ *U PREGRADI*

INVENT . BROJ	NAZIV OSNOVNOG SREDSTVA	JED. MJERE	KNJIGOV. STANJE	STANJE PO POPISU
5734	GPS KR951DJ	kom	1	_____
1438	Transport. Sanitet KR951DJ	kom	1	_____

Članovi Popisnog povjerenstva:

1. \_\_\_\_\_
2. \_\_\_\_\_
3. \_\_\_\_\_

DOM ZDRAVLJA  
KRAPINSKO ZAGORSKE ŽUPANIJE KRAPINA



INVENTURNA LISTA OSNOVNIH SREDSTAVA NA DAN 31.12.2022.

Šifra i mjesto popisa: **220**      **SANITET KLANJEC**

INVENT. BROJ	NAZIV OSNOVNOG SREDSTVA	JED. MJERE	KNJIGOV. STANJE	STANJE PO POPISU
8379	Oksimetar pulsni	kom	1	_____
8380	Oksimetar pulsni	kom	1	_____
8460	Stolica uredska	kom	1	_____

Članovi Popisnog povjerenstva:

1. \_\_\_\_\_
2. \_\_\_\_\_
3. \_\_\_\_\_

DOM ZDRAVLJA  
KRAPINSKO ZAGORSKE ŽUPANIJE KRAPINA

INVENTURNA LISTA OSNOVNIH SREDSTAVA NA DAN 31.12.2022.

Šifra i mjesto popisa: **240** **SANITET KLANJEC**

INVENT. BROJ	NAZIV OSNOVNOG SREDSTVA	JED. MJERE	KNJIGOV. STANJE	STANJE PO POPISU
4813	Računalo	kom	1	
4853	Printer HP LJ P1505	kom	1	
6472	Mobitel Samsung (Valjak)	kom	1	
6484	Mobitel Samsung (Zanoški)	kom	1	
7116	Mobitel Samsung (Knezlć)	kom	1	
7668	GPS uređaj CNV	kom	1	
5807	Mobilni uređaj Samsung	kom	1	
7238	Navigacijski uređaj prijenosni	kom	1	
545	Boce za kisik	kom	1	
5577	Visokotlačni peerač - u u u u u u	kom	1	
5916	Aspirator New Askir	kom	1	
8528	Mob.Nokia 110 -šic	kom	1	

Članovi Popisnog povjerenstva:

1. \_\_\_\_\_
2. \_\_\_\_\_
3. \_\_\_\_\_

DOM ZDRAVLJA  
KRAPINSKO ZAGORSKE ŽUPANIJE KRAPINA

INVENTURNA LISTA OSNOVNIH SREDSTAVA NA DAN 31.12.2022.

Šifra i mjesto popisa: **250** **KR 298 JE**

INVENT. BROJ	NAZIV OSNOVNOG SREDSTVA	JED. MJERE	KNJIGOV. STANJE	STANJE PO POPISU
7249	Jumper Furgon KR298JE	kom	1	_____
5762	GPS KR298JE	kom	1	_____

Članovi Popisnog povjerenstva:

1. \_\_\_\_\_
2. \_\_\_\_\_
3. \_\_\_\_\_

DOM ZDRAVLJA  
KRAPINSKO ZAGORSKE ŽUPANIJE KRAPINA

INVENTURNA LISTA OSNOVNIH SREDSTAVA NA DAN 31.12.2022.

Šifra i mjesto popisa: **254** **KR 629 KD**

INVENT. BROJ	NAZIV OSNOVNOG SREDSTVA	JED. MJERE	KNJIGOV. STANJE	STANJE PO POPISU
7457	Jumper LCV KR629KD	kom	1	_____
5728	GPS KR629KD	kom	1	_____

Članovi Popisnog povjerenstva:

1. \_\_\_\_\_
2. \_\_\_\_\_
3. \_\_\_\_\_

DOM ZDRAVLJA  
KRAPINSKO ZAGORSKE ŽUPANIJE KRAPINA

INVENTURNA LISTA OSNOVNIH SREDSTAVA NA DAN 31.12.2022.

Šifra i mjesto popisa: 258 KR 642 LL

INVENT. BROJ	NAZIV OSNOVNOG SREDSTVA	JED. MJERE	KNJIGOV. STANJE	STANJE PO POPISU
8191	vw Crafter KR642LL	kom	1	_____
5761	GPS KR642 LL	kom	1	_____

Članovi Popisnog povjerenstva:

1. \_\_\_\_\_
2. \_\_\_\_\_
3. \_\_\_\_\_

DOM ZDRAVLJA  
KRAPINSKO ZAGORSKE ŽUPANIJE KRAPINA

INVENTURNA LISTA OSNOVNIH SREDSTAVA NA DAN 31.12.2022.

Šifra i mjesto popisa: **271** **KR 266 GD**

INVENT. BROJ	NAZIV OSNOVNOG SREDSTVA	JED. MJERE	KNJIGOV. STANJE	STANJE PO POPISU
5729	GPS KR266GD	kom	1	_____
4968	Renault Trafic KR266GD	kom	1	_____

Članovi Popisnog povjerenstva:

1. \_\_\_\_\_
2. \_\_\_\_\_
3. \_\_\_\_\_



DOM ZDRAVLJA  
KRAPINSKO ZAGORSKE ŽUPANIJE KRAPINA

INVENTURNA LISTA OSNOVNIH SREDSTAVA NA DAN 31.12.2022.

Šifra i mjesto popisa: 272 KR 139 HE

INVENT. BROJ	NAZIV OSNOVNOG SREDSTVA	JED. MJERE	KNJIGOV. STANJE	STANJE PO POPISU
5731	GPS KR139HE	kom	1	_____
561	Peugeot Boxer KR139HE	kom	1	_____

Članovi Popisnog povjerenstva:

1. \_\_\_\_\_
2. \_\_\_\_\_
3. \_\_\_\_\_

DOM ZDRAVLJA  
KRAPINSKO ZAGORSKE ŽUPANIJE KRAPINA

INVENTURNA LISTA OSNOVNIH SREDSTAVA NA DAN 31.12.2022.

Šifra i mjesto popisa: 120 SANITET DONJA STUBICA

INVENT BROJ	NAZIV OSNOVNOG SREDSTVA	JED. MJERE	KNJIGOV. STANJE	STANJE PO POPISU
8161	Licenca TLP (Puščenik)	kom	1	_____
5516	Notebook Acer (Puščenik D)	kom	1	_____
6576	Pisač HP	kom	1	_____
6480	Mobitel Samsung (Skuliber D.)	kom	1	_____
6481	Mobitel Samsung (Ptiček K.)	kom	1	_____
7113	Mobitel Nokia	kom	1	_____
7119	Mobitel Nokia (Jakopović Branko)	kom	1	_____
7129	Mobitel Nokia	kom	1	_____
7765	Mobitel Samsung A71 (Puščenik)	kom	1	_____
5580	USB stick za mobil.intern. Puščenik)	kom	1	_____
5795	Minivasch Karcher	kom	1	_____
5914	Aspirator New Askir 230	kom	1	_____
7831	Aspirator	kom	1	_____
8334	Oksimetar pulsni	kom	1	_____
8335	Oksimetar pulsni	kom	1	_____
8527	Mob.Nokia 110 - Hoić	kom	1	_____

Članovi Popisnog povjerenstva:

1. \_\_\_\_\_
2. \_\_\_\_\_
3. \_\_\_\_\_

DOM ZDRAVLJA  
KRAPINSKO ZAGORSKE ŽUPANIJE KRAPINA

INVENTURNA LIŠTA OSNOVNIH SREDSTAVA NA DAN 31.12.2022.

Šifra i mjesto popisa: 149 KR 296 JE

INVENT BROJ	NAZIV OSNOVNOG SREDSTVA	JED. MJERE	KNJIGOV. STANJE	STANJE PO POPISU
7258	Jumper Furgon KR296JE	kom	1	_____
5724	GPS KR296JE	kom	1	_____

Članovi Popisnog povjerenstva:

1. \_\_\_\_\_
2. \_\_\_\_\_
3. \_\_\_\_\_

DOM ZDRAVLJA  
KRAPINSKO ZAGORSKE ŽUPANIJE KRAPINA

INVENTURNA LISTA OSNOVNIH SREDSTAVA NA DAN 31.12.2022.

Šifra i mjesto popisa: 150 KR 114 HC

INVENT BROJ	NAZIV OSNOVNOG SREDSTVA	JED. MJERE	KNJIGOV. STANJE	STANJE PO POPISU
5435	Renault Trafic KR114HC	kom	1	_____
5727	GPS KR114HC	kom	1	_____

Članovi Popisnog povjerenstva:

1. \_\_\_\_\_
2. \_\_\_\_\_
3. \_\_\_\_\_

DOM ZDRAVLJA  
KRAPINSKO ZAGORSKE ŽUPANIJE KRAPINA

INVENTURNA LISTA OSNOVNIH SREDSTAVA NA DAN 31.12.2022.

Šifra i mjesto popisa: 152 KR 896 JN

INVENT . BROJ	NAZIV OSNOVNOG SREDSTVA	JED. MJERE	KNJIGOV. STANJE	STANJE PO POPISU
7429	GPS KR896JN	kom	1	_____
7362	Sanitet Jumper Furgon KR896JN	kom	1	_____ _____

Članovi Popisnog povjerenstva:

1. \_\_\_\_\_
2. \_\_\_\_\_
3. \_\_\_\_\_

DOM ZDRAVLJA  
KRAPINSKO ZAGORSKE ŽUPANIJE KRAPINA

INVENTURNA LISTA OSNOVNIH SREDSTAVA NA DAN 31.12.2022.

Šifra i mjesto popisa:      156      KR 694 HJ

INVENT . BROJ	NAZIV OSNOVNOG SREDSTVA	JED. MJERE	KNJIGOV. STANJE	STANJE PO POPISU
5791	VW Transport. 2,0 TDI KR694HJ	kom	1	_____
5767	GPS KR694HJ	kom	1	_____

Članovi Popisnog povjerenstva:

1. \_\_\_\_\_
2. \_\_\_\_\_
3. \_\_\_\_\_

DOM ZDRAVLJA  
KRAPINSKO ZAGORSKE ŽUPANIJE KRAPINA

INVENTURNA LISTA OSNOVNIH SREDSTAVA NA DAN 31.12.2022.

Šifra i mjesto popisa: 159 KR 627 KD

INVENT . BROJ	NAZIV OSNOVNOG SREDSTVA	JED. MJERE	KNJIGOV. STANJE	STANJE PO POPISU
7666	GPS uređaj CNV prijenosni	kom	1	_____
7455	Jumper LCV KR627KD	kom	1	_____ _____

Članovi Popisnog povjerenstva:

1. \_\_\_\_\_
2. \_\_\_\_\_
3. \_\_\_\_\_

DOM ZDRAVLJA  
KRAPINSKO ZAGORSKE ŽUPANIJE KRAPINA

INVENTURNA LISTA OSNOVNIH SREDSTAVA NA DAN 31.12.2022.

Šifra i mjesto popisa: 164 KR 326 MD

INVENT . BROJ	NAZIV OSNOVNOG SREDSTVA	JED. MJERE	KNJIGOV. STANJE	STANJE PO POPISU
5732	GPS KR326MD	kom	1	_____
8471	Citroen Jumper KR326MD	kom	1	_____

Članovi Popisnog povjerenstva:

1. \_\_\_\_\_
2. \_\_\_\_\_
3. \_\_\_\_\_



DOM ZDRAVLJA  
KRAPINSKO ZAGORSKE ŽUPANIJE KRAPINA

INVENTURNA LISTA OSNOVNIH SREDSTAVA NA DAN 31.12.2022.

Šifra i mjesto popisa: 178 KR 290 FT

INVENT . BROJ	NAZIV OSNOVNOG SREDSTVA	JED. MJERE	KNJIGOV. STANJE	STANJE PO POPISU
5722	GPS KR290FT	kom	1	_____
4778	Jumper 33 1,2 H1 KR290FT	kom	1	_____ _____

Članovi Popisnog povjerenstva:

1. \_\_\_\_\_
2. \_\_\_\_\_
3. \_\_\_\_\_

## POPIS 3

SANITETSKIH VOZILA DOMA ZDRAVLJA KZŽ  
ZA POTREBE SANITETSKOG PRIJEVOZA  
ZAVODA ZA HITNU MEDICINU KZŽ

**USTANOVA: DOM ZDRAVLJA KRAPINSKO-ZAGORSKE ŽUPANIJE**

Redni broj	Registarska oznaka vozila	Marka i model vozila	Godina proizvodnje	Starost	Vozilo registrirano (R) ili odjavljeno (O)	Prijeđena kilometraža na dan 31.07.2023.
1.	KR296JE	JUMPER 2.0. HDI	2017	6	R	219643
2.	KR896JN	JUMPER 2.0. HDI	2018	5	R	176146
3.	KR694HJ	VW 4X4	2013	10	R	313983
4.	KR290FT	JUMPER 2.0. HDI	2008	15	R	526605
5.	KR114HC	RENAULT TRAFIC	2012	11	R	224547
6.	KR326MD	JUMPER 2.0. HDI	2022	1	R	18025
7.	KR627KD	JUMPER 2.0. HDI	2019	4	R	144206
8.	KR386HV	PEUGEOT BOXER	2015	8	R	262909
9.	KR851KO	JUMPER 2.0. HDI	2020	3	R	106743
10.	KR898JN	JUMPER 2.0. HDI	2018	5	R	192725
11.	KR850ED	VW	2005	18	R	603546
12.	KR755FV	RENAULT TRAFIC	2009	14	R	413586
13.	KR966ME	JUMPER 2.2. HDI	2008	15	R	528249
14.	KR327MD	JUMPER 2.0. HDI	2022	1	R	21855
15.	KR853KO	JUMPER 2.0. HDI	2020	3	R	138735
16.	KR541IR	JUMPER 2.2. HDI	2016	7	R	301725
17.	KR411BM	JUMPER 2.8. HDI	2008	15	R	812444
18.	KR705FI	JUMPER 2.2. HDI	2007	16	R	90801
19.	KR895JN	JUMPER 2.0. HDI	2018	5	R	214727

NIJE U  
VOZKOM  
STANJU

20.	KR542DE	VW	2001	22	R	594999
21.	KR297JE	JUMPER 2.0. HDI	2017	6	R	217774
22.	KR643LL	VW CRAFTER	2021	2	R	73979
23.	KR205CU	JUMPER 2.2. HDI	2007	16	R	686572
24.	KR854KO	JUMPER 2.0. HDI	2020	3	R	92082
25.	KR897JN	JUMPER 2.0. HDI	2018	5	R	210152
26.	KR888DI	PEUGEOT KOMBI	2013	10	R	378843
27.	KR838ED	VW	2005	18	R	519002
28.	KR629KD	JUMPER 2.0. HDI	2019	4	R	143457
29.	KR298JE	JUMPER 2.0. HDI	2017	6	R	213489
30.	KR139HE	PEUGEOT KOMBI	2013	10	R	302935
31.	KR642LL	VW CRAFTER	2021	2	R	62189
32.	KR266GD	RENAULT TRAFIC	2009	14	R	<b>418235</b>
33.	KR852KO	JUMPER 2.0. HDI	2020	3	R	154821
34.	KR640GE	JUMPER 2.2. HDI	2009	14	R	179579
35.	KR542IR	JUMPER 2.2. HDI	2017	6	R	282160
36.	KR628KD	JUMPER 2.2. HDI	2019	4	R	171540
37.	KR951DJ	VW 2.5 TDI	2002	21	R	736797
38.	KR112HC	RENAULT TRAFIC	2012	11	R	<b>272905</b>



REPUBLIKA HRVATSKA  
KRAPINSKO-ZAGORSKA ŽUPANIJA  
ŽUPANIJSKA SKUPŠTINA  
KLASA: 500-01/23-01/58  
URBROJ: 2140-01-23-  
Krapina,

## NACRT PRIJEDLOGA

Na temelju članka 93. stavka 2. Zakona o izmjenama i dopunama Zakona o zdravstvenoj zaštiti (Narodne novine, broj 33/23) i članka 17. Statuta Krapinsko-zagorske županije (Službeni glasnik Krapinsko-zagorske županije, broj 13/01, 5/06, 14/09, 11/13, 13/18, 5/20, 10/21 i 15/21- pročišćeni tekst) Županijska skupština Krapinsko-zagorske županije na svojoj \_\_\_\_\_ sjednici, održanoj \_\_\_\_\_ 2023. godine donosi

## ZAKLJUČAK

**o davanju suglasnosti na Sporazum o uvjetima, načinu korištenja i raspolaganja prostorom, vozilima i opremom te pravima i obvezama radnika vezano za obavljanje djelatnosti sanitetskog prijevoza**

### I.

Daje se suglasnost na Sporazum o uvjetima, načinu korištenja i raspolaganja prostorom, vozilima i opremom te pravima i obvezama radnika vezano za obavljanje djelatnosti sanitetskog prijevoza sklopljen između Doma zdravlja Krapinsko-zagorske županije, Krapina, Dr. Mirka Crkvenca 1 i Zavoda za hitnu medicinu Krapinsko-zagorske županije, Krapina, Dr. Mirka Crkvenca 1.

### II.

Sporazum iz točke I. ove Odluke nalazi se u prilogu i čini njezin sastavni dio.

### III.

Ovaj Zaključak objavit će se u Službenom glasniku Krapinsko-zagorske županije.

**PREDSJEDNIK  
ŽUPANIJSKE SKUPŠTINE**  
Zlatko Šorša

#### DOSTAVITI:

1. Dom zdravlja Krapinsko-zagorske županije,
2. Zavod za hitnu medicinu Krapinsko-zagorske županije,
3. Upravni odjel za zdravstvo, socijalnu politiku, branitelje, civilno društvo i mlade,
4. Ministarstvo zdravstva,
5. Službeni glasnik Krapinsko-zagorske županije, za objavu,
6. Za Zbirku isprava,
7. Pismohrana.



**REPUBLIKA HRVATSKA  
KRAPINSKO-ZAGORSKA ŽUPANIJA**

**ŽUPAN**

KLASA: 004-06/23-02/11

URBROJ: 2140-02-23-2

Krapina, 14. rujna 2023.

**ŽUPANIJSKA SKUPŠTINA**

**PREDMET: Prijedlog odluke o izmjenama i dopunama Odluke o  
osnivanju Županijskog savjeta mladih**

Na temelju čl. 32. Statuta Krapinsko-zagorske županije («Službeni glasnik Krapinsko-zagorske županije» 13/01., 5/06., 14/09., 11/13., 13/18., 5/20., 10/21. i 15/21.- pročišćeni tekst.), **župan Krapinsko-zagorske županije** dana 14. rujna 2023. godine donosi

**ZAKLJUČAK**

- 1)** Utvrđuje se Prijedlog odluke o izmjenama i dopunama Odluke o osnivanju Županijskog savjeta mladih.
- 2)** Prijedlog odluke nalazi se u prilogu i čini sastavni dio ovog Zaključka, te se upućuje Županijskoj skupštini na razmatranje i usvajanje.
- 3)** Za izvjestitelja zadužuje se Karlo Frljužec, pročelnik Upravnog odjela za poslove župana i Županijske skupštine.

**ŽUPAN**  
Željko Kolar

**DOSTAVITI:**

1. Županijska skupština,
2. Za zbirku isprava,
3. Pismohrana.



**REPUBLIKA HRVATSKA  
KRAPINSKO-ZAGORSKA ŽUPANIJA**

**Upravni odjel za poslove župana  
i Županijske skupštine**

KLASA: 004-06/23-02/11  
URBROJ: 2140-04/4-23-1  
Krapina, 14. rujna 2023.

**ŽUPAN  
ŽUPANIJSKA SKUPŠTINA**

**PREDMET: Nacrt prijedloga odluke o izmjenama i dopunama Odluke o  
osnivanju Županijskog savjeta mladih**

**PRAVNI TEMELJ:** Članak 6. stavak 2. Zakona o savjetima mladih („Narodne novine“, broj 41/14. i 83/23. ) i članak 17. Statuta Krapinsko – zagorske županije («Službeni glasnik Krapinsko-zagorske županije» 13/01., 5/06., 14/09., 11/13., 13/18., 5/20., 10/21. i 15/21.- pročišćeni tekst.)

**NADLEŽNOST ZA DONOŠENJE:** Županijska skupština

**PREDLAGATELJ:** Župan

**IZVJESTITELJ:** Karlo Frljužec, pročelnik Upravnog odjela za poslove župana i Županijske skupštine

**OBRAZLOŽENJE:**

Dana 29. srpnja 2023. godine stupio je na snagu Zakon o izmjenama i dopunama Zakona o savjetima mladih („Narodne novine“, broj 83/23., dalje u tekstu: Zakon o izmjenama i dopunama Zakona). Sukladno članku 24. Zakona o izmjenama i dopunama Zakona Županija je dužna svoje opće akte uskladiti sa odredbama toga Zakona u roku od 90 dana od dana stupanja toga Zakona na snagu.

Odluku o osnivanju Županijskog savjeta mladih (dalje u tekstu: Odluka) Županijska skupština Krapinsko – zagorske županije donijela je na 7. sjednici održanoj dana 07. srpnja 2014. godine. Prva izmjena odluke donesena je na 14. sjednici Županijske skupštine održanoj dana 05. lipnja 2019. godine.

Najznačajnije izmjene Odluke o osnivanju Županijskog savjeta mladih odnose se na sljedeće:

- član Županijskog savjeta mladih ne može biti istovremeno član Županijske skupštine koja ga je izabrala u savjet mladih.
- mijenja se sastav Županijskog savjeta mladih, na način da savjet mladih ima 11 izabраниh članova te po jednog predstavnika svakog osnovanog savjeta mladih jedinica lokalne samouprave na području Županije.
- ukida se institut zamjenika člana Savjeta mladih,

- definira se način osnivanja savjeta mladih u slučaju ponovljenog poziva za isticanje kandidatura
- utvrđuje se obveza dostave obavijesti o objavi javnog poziva za isticanje kandidatura udrugama mladih i za mlade, srednjim školama, visokim učilištima i pomladcima političkih stranaka koji djeluju na području Županije
- uređuje se trajanje mandata članova savjeta mladih na način da se trajanje mandata članova savjeta mladih usklađuje se s trajanjem mandata Županijske skupštine
- članove Županijskog savjeta mladih bira županijska skupština javnim glasovanjem
- uvodi se mogućnost održavanja sjednica savjeta elektronskim putem
- produžuje se vrijeme podnošenja Programa rada te se isti proširuje Financijskim planom
  - savjet mladih podnosi Program rada popraćen financijskim planom Županijskoj skupštini na odobravanje najkasnije do 30. studenog tekuće godine za sljedeću kalendarsku godinu

Predlaže se županu da utvrdi Prijedlog odluke o izmjenama i dopunama Odluke o osnivanju Županijskog savjeta mladih u tekstu u prilogu te isti uputi na donošenje Županijskoj skupštini.

**PROČELNIK**  
**Karlo Frljužec**

Prilog:

- Prijedlog zaključka župana,
- Odluka o osnivanju Županijskog savjeta mladih,
- Nacrt prijedloga odluke o izmjenama i dopunama Odluke o osnivanju Županijskog savjeta mladih



donosi upravni odjel nadležan za poslove socijalne skrbi.

Prilikom rješavanja zahtjeva stranke, tijelo iz stavka 2. ovog članka dužno je postupati po odredbama Zakona o općem upravnom postupku („Narodne novine“, broj: 47/09).

#### Članak 12.

Protiv rješenja tijela iz članka 11. stavka 2. ove Odluke može se izjaviti žalba Županu Krapinsko-zagorske županije.

#### Članak 13.

Isplatu novčanih pomoći iz članka 1. ove Odluke vrši upravni odjel nadležan za poslove financija na temelju zaključka župana, rješenja odnosno, popisa korisnika upravnog odjela nadležnog za poslove socijalne skrbi.

#### IV ZAKLJUČNE ODREDBE

#### Članak 14.

Prihodi kućanstva u smislu članaka 6. i 8. ove Odluke definiraju se sukladno odredbama Zakona o socijalnoj skrbi („Narodne novine“, broj: 157/13).

#### Članak 15.

Pravo iz članka 1. točaka 2. i 3. ove Odluke samac ili obitelj može ostvariti samo jednom u kalendarskoj, odnosno školskoj godini, i samo ako to pravo ne ostvaruje po drugoj osnovi do punog iznosa troškova.

#### Članak 16.

Kontrolu izvršenja i provođenja odredaba ove Odluke, kao i namjenskog trošenja sredstava, vrši upravni odjel nadležan za poslove socijalne skrbi.

#### Članak 17.

Sredstva za provođenje ove Odluke osiguravaju se u Proračunu Krapinsko-zagorske županije.

#### Članak 18.

Danom stupanja na snagu ove Odluke prestaje važiti Odluka o uvjetima i postupku ostvarivanja prava iz programa socijalne skrbi („Službeni glasnik Krapinsko-zagorske županije“, broj: 21/09).

#### Članak 19.

Ova Odluka stupa na snagu osmi dan od dana objave u „Službenom glasniku Krapinsko-zagorske županije“.

KLASA: 550-01/14-01/169

URBROJ: 2140/01-01-14-3

Krapina, 07. srpnja 2014.

**PREDSJEDNICA ŽUPANIJSKE SKUPŠTINE**

Vlasta Hubicki, dr. vet. med., v.r.

Na temelju članka 35. Zakona o lokalnoj i područnoj (regionalnoj) samoupravi („Narodne novine“ broj 33/01., 60/01. – vjerodostojno tumačenje, 129/05., 109/07., 125/08., 36/09., 150/11., 144/12. i 19/13. – pročišćeni tekst) i članka 17. Statuta Krapinsko-zagorske županije («Službeni glasnik Krapinsko-zagorske županije» broj 13/01., 5/06., 14/09., 11/13. i 26/13.-pročišćeni tekst) Županijska skupština Krapinsko-zagorske županije na 7. sjednici održanoj dana 7. srpnja 2014. donosi

## ODLUKU

### O BRISANJU NEZDRAVSTVENE DJELATNOSTI SPECIJALNE BOLNICE ZA MEDICINSKU REHABILITACIJU KRAPINSKE TOPLICE

#### Članak 1.

Ovom Odlukom o brisanju nezdravstvene djelatnosti Specijalne bolnice za medicinsku rehabilitaciju Krapinske Toplice, uređuje se pitanje brisanja jedne od nezdravstvenih djelatnosti Specijalne bolnice za medicinsku rehabilitaciju Krapinske Toplice (dalje u tekstu: Specijalna bolnica) zbog izdvajanja iz Specijalne bolnice organizacijske jedinice - Osnovne škole pri Specijalnoj bolnici u svrhu osnivanja Centra za odgoj i obrazovanje Krapinske Toplice, kao javne ustanove.

#### Članak 2.

Danom upisa Centra za odgoj i obrazovanje Krapinske Toplice u sudski registar, a koja javna ustanova je pravni slijednik Specijalne bolnice u dijelu koji se odnosi na organizacijsku jedinicu Osnovnu školu pri Specijalnoj bolnici, u Statutu Specijalne bolnice brisati će se registrirana nezdravstvena djelatnost koja glasi:

„obavlja djelatnost osnovnog obrazovanja i predškolskog odgoja djece s teškoćama u razvoju i druge djece na liječenju i medicinskoj rehabilitaciji“.

#### Članak 3.

Ova Odluka stupa na snagu osmog dana od dana objave u „Službenom glasniku Krapinsko-zagorske županije“.

KLASA: 602-01/14-01/25

URBROJ: 2140/01-01-14-9

Krapina, 7. srpnja 2014.

**PREDSJEDNICA ŽUPANIJSKE SKUPŠTINE**

Vlasta Hubicki, dr.vet.med., v.r.

Na temelju članka 6. stavka 2. Zakona o savjetima mladih („Narodne novine“, broj 41/14.) i članka 17. Statuta Krapinsko – zagorske županije («Službeni glasnik Krapinsko-zagorske županije» broj 13/01., 5/06., 14/09., 11/13. i 26/13. – pročišćeni tekst) Županijska skupština Krapinsko – zagorske županije na 7. sjednici održanoj dana 07. srpnja 2014. godine donijela je

## ODLUKU

### O OSNIVANJU ŽUPANIJSKOG SAVJETA MLADIH

#### I. OSNOVNE ODREDBE

#### Članak 1.

Ovom Odlukom osniva se Županijski savjet mladih (u daljnjem tekstu: Savjet mladih) kao savjetodavno tijelo Krapinsko – zagorske županije ( u daljnjem tekstu: Županija) koje promiče i zagovara prava, potrebe i interese mladih na razini Županije.

Ovom Odlukom određuje se broj članova Savjeta mladih, način izbora članova Savjeta mladih, rokovi provedbe izbora za članove i zamjenike članova Savjeta mladih, radno tijelo Županijske skupštine koje provjerava valjanost kandidatura i izrađuje listu valjanih kandidatura, način utjecaja Savjeta mladih na rad Županijske skupštine u postupku donošenja odluka i drugih akata od neposrednog interesa za mlade i u vezi s mladima, način finan-

ciranja rada i programa Savjeta mladih te osiguravanje prostornih i drugih uvjeta za rad Savjeta mladih te pravo na naknadu troškova za sudjelovanje u radu Savjeta mladih.

#### Članak 2.

Savjet mladih čine osobe koje u trenutku podnošenja kandidatura za članstvo u Savjetu mladih imaju od navršanih petnaest do navršanih trideset godina života s prebivalištem ili boravištem na području Krapinsko – zagorske županije.

Član Savjeta mladih može istodobno biti i član samo jednog savjeta mladih jedinice lokalne samouprave.

#### Članak 3.

Izrazi koji se koriste u ovoj Odluci, a imaju rodno značenje koriste se neutralno i odnose se jednako na muški i ženski spol.

### II. SASTAV SAVJETA MLADIH

#### Članak 4.

Savjet mladih ima predsjednika, zamjenika predsjednika i devet članova.

### III. IZBOR ČLANOVA SAVJETA MLADIH

#### Članak 5.

Članove Savjeta mladih i njihove zamjenike bira Županijska skupština na temelju pisanih i obrazloženih kandidatura.

#### Članak 6.

Županijska skupština pokreće postupak biranja članova Savjeta mladih i njihovih zamjenika objavom javnog poziva za isticanje kandidatura na mrežnim stranicama Županije najmanje tri mjeseca prije isteka mandata članova Savjeta mladih.

Javni poziv iz stavka 1. ovog članka mora sadržavati opis postupka izbora, uvjete za isticanje kandidatura, rok za prijavu i rokove u kojima će biti provedena provjera zadovoljavanja formalnih uvjeta prijavljenih kandidata te izbor članova i zamjenika članova Savjeta mladih.

Rok za podnošenje prijave je 30 dana od dana objave javnog poziva na mrežnim stranicama Županije.

#### Članak 7.

Kandidature za članove Savjeta mladih i njihove zamjenike temeljem javnog poziva za isticanje kandidatura ističu udruge koje su sukladno statutu ciljno i prema djelatnostima opredijeljene za rad s mladima i za mlade, učenička vijeća, studentski zborovi, pomladci političkih stranaka, sindikalnih ili strukovnih organizacija u Republici Hrvatskoj i neformalne skupine mladih koje skupine se sastoje od najmanje 50 mladih s prebivalištem ili boravištem na području Županije (dalje u tekstu: ovlašteni predlagatelji).

Ovlašteni predlagatelji dužni su prilikom isticanja kandidatura za članove Savjeta mladih predložiti i zamjenika za svakoga kandidata za člana Savjeta mladih.

Kada kandidaturu ističe neformalna skupina mladih, za pravovaljanost kandidature za člana Savjeta mladih i njegova zamjenika, dužna je prikupiti najmanje 50 potpisa a kandidaturu potpisuju prva tri po redu potpisnika.

Ovlašteni predlagatelji dostavljaju kandidature za člana Savjeta mladih i njegova zamjenika Odboru za izbor i imenovanja na propisanim obrascima koji su sastavni dio

ove Odluke, sa obveznom dokumentacijom, utvrđenom u javnom pozivu.

#### Članak 8.

Nakon zaprimanja kandidatura za članove i zamjenike članova Savjeta mladih Odbor za izbor i imenovanja obavlja provjeru formalnih uvjeta prijavljenih kandidata te u roku od 15 dana od isteka roka za podnošenje prijave sastavlja izvješće o provjeri formalnih uvjeta te utvrđuje popis važećih kandidatura.

Izvješće o provjeri formalnih uvjeta i popis važećih kandidatura dostavljaju se Županijskoj skupštini te se objavljuju na mrežnim stranicama Županije.

#### Članak 9.

Županijska skupština na prvoj sjednici nakon objave popisa važećih kandidatura raspravlja izvješće o provjeri formalnih uvjeta i s popisa važećih kandidatura za članove i zamjenike članova Savjeta mladih tajnim glasovanjem bira članove i zamjenike članova savjeta mladih.

Postupak tajnog glasovanja za članove i zamjenike članova Savjeta mladih provodi se na način propisan Poslovníkom Županijske skupštine Krapinsko-zagorske županije, zaokruživanjem rednog broja ispred jedanaest kandidata na glasačkom listiću.

U slučaju da nije moguće izabrati Savjet mladih zbog dva ili više kandidata s jedankim brojem glasova, glasovanje se ponavlja za izbor kandidata do punog broja članova Savjeta mladih između onih kandidata koji u prvom krugu nisu izabrani jer su imali jednak broj glasova. Glasovanje se ponavlja dok se ne izaberu svi članovi Savjeta mladih.

Rezultati izbora za članove i zamjenike članova Savjeta mladih objavljuju se na mrežnim stranicama Županije.

### IV. KONSTITUIRANJE SAVJETA MLADIH

#### Članak 10.

Savjet mladih mora se konstituirati u roku od 30 dana od dana objave rezultata izbora.

Prvu sjednicu Savjeta mladih saziva predsjednik Županijske skupštine.

Savjet mladih je konstituiran izborom predsjednika Savjeta mladih.

Predsjednika i zamjenika predsjednika Savjeta mladih biraju i razrješuju članovi Savjeta mladih većinom glasova svih članova.

Ako Savjet mladih u roku od 30 dana od dana objave rezultata izbora za članove Savjeta mladih ne izabere predsjednika Savjeta mladih Županijska skupština objavit će novi poziv za izbor članova/zamjenika članova Savjeta mladih.

Obavijest o konstituiranju Savjeta mladih objavljuje se na mrežnim stranicama Županije.

### V. MANDAT ČLANOVA SAVJETA MLADIH

#### Članak 11.

Članovi Savjeta mladih i njihovi zamjenici biraju se na razdoblje od tri godine računajući od dana konstituiranja Savjeta mladih.

Mandat zamjenika člana Savjeta mladih vezan je uz mandat člana Savjeta mladih te prestaje prestankom

mandata člana Savjeta mladih.

Županijska skupština razriješit će člana Savjeta mladih i prije isteka mandata ako neopravdano izostane s najmanje 50 % sjednica Savjeta mladih u godini dana te na osobni zahtjev člana Savjeta mladih.

Član Savjeta mladih koji za vrijeme trajanja mandata navršit trideset godina nastavlja s radom u Savjetu mladih do isteka mandata na koji je izabran.

#### Članak 12.

Ako se broj članova Savjeta mladih spusti ispod dvije trećine početnog broja, Županijska skupština će provesti postupak dodatnog izbora za onoliko članova Savjeta mladih koliko ih je prestalo biti članom Savjeta mladih prije isteka mandata. Na postupak dodatnog izbora odgovarajuće se primjenjuju odredbe Zakona o savjetima mladih (dalje u tekstu: Zakon) i ove Odluke koje se odnose na izbor članova Savjeta mladih.

Manadat članova Savjeta mladih izabranih postupkom dodatnog izbora traje do isteka mandata članova Savjeta mladih izabranih u redovitom postupku biranja članova Savjeta mladih.

Županijska skupština raspustit će Savjet mladih samo ako Savjet mladih ne održi sjednicu dulje od šest mjeseci.

### VI. DJELOKRUG SAVJETA MLADIH

#### Članak 13.

U okviru svog djelokruga Savjet mladih:

- raspravlja na sjednicama Savjeta mladih o pitanjima značajnim za rad Savjeta mladih te o pitanjima iz djelokruga Županijske skupštine koji su do interesa za mlade,
- u suradnji s predsjednikom Županijske skupštine inicira u Županijskoj skupštini donošenje odluka od značaja za mlade, donošenje programa i drugih akata od značenja za unaprjeđivanje položaja mladih na području Županije, raspravu o pojedinim pitanjima od značenja za unaprjeđivanje položaja mladih na području Županije, te način rješavanja navedenih pitanja,
- putem svojih predstavnika sudjeluje u radu Županijske skupštine prilikom donošenja odluka, mjera, programa i drugih akata od osobitog značenja za unaprjeđivanje položaja mladih na području Županije davanjem mišljenja, prijedloga i preporuka o pitanjima i temama od interesa za mlade,
- sudjeluje u izradi, provedbi i praćenju provedbe lokalnih programa za mlade, daje pisana očitovanja i prijedloge nadležnim tijelima o potrebama i problemima mladih, a po potrebi predlaže i donošenje programa za otklanjanje nastalih problema i poboljšanje položaja mladih,
- potiče informiranje mladih o svim pitanjima značajnim za unaprjeđivanje položaja mladih, međusobnu suradnju savjeta mladih u Republici Hrvatskoj te suradnju i razmjenu iskustava s organizacijama civilnoga društva i odgovarajućim tijelima drugih zemalja,
- predlaže i daje na odobravanje Županijskoj skupštini program rada popraćen financijskim planom radi ostvarivanja programa rada Savjeta mladih,
- po potrebi poziva predstavnike tijela Županije na sjednice Savjeta mladih,

- potiče razvoj financijskog okvira provedbe politike za mlade i podrške razvoju organizacija mladih i za mlade, te sudjeluje u programiranju prioriteta natječaja i određivanja kriterija financiranja organizacija mladih i za mlade,
- obavlja i druge savjetodavne poslove od interesa za mlade.

### VII. NAČIN RADA SAVJETA MLADIH

#### Članak 14.

Savjet mladih održava redovite sjednice najmanje jednom svaka tri mjeseca.

Sjednice Savjeta mladih saziva i njima predsjednik Savjeta mladih.

Predsjednik Savjeta mladih dužan je sazvati izvanrednu sjednicu Savjeta mladih na prijedlog najmanje 1/3 članova Savjeta mladih.

#### Članak 15.

Savjet mladih donosi Poslovnik o radu, većinom glasova svih članova Savjeta mladih.

Poslovnikom o radu Savjeta mladih pobliže se uređuje način sazivanja sjednice Savjeta mladih, utvrđivanje dnevnog reda, predsjedavanje i sudjelovanje u radu, tijek sjednice, odlučivanje i glasovanje, vođenje zapisnika, postupak izbora i razrješenja predsjednika i zamjenika predsjednika Savjeta mladih, postupak razrješenja člana Savjeta mladih, prava i dužnosti članova Savjeta mladih i druga pitanja od značaja za rad Savjeta mladih.

#### Članak 16.

Savjet mladih donosi odluke većinom glasova ako je na sjednici nazočna većina članova Savjeta mladih, osim ako Zakonom nije drukčije određeno.

Član Savjeta mladih, odnosno njegov zamjenik koji je neposredno osobno zainteresiran za donošenje odluke o nekom pitanju može sudjelovati u raspravi o tom pitanju, ali je izuzet od odlučivanja.

Smatra se da je član Savjeta mladih neposredno osobno zainteresiran za donošenje odluka o nekom pitanju ako se odluka odnosi na projekt u kojemu osobno sudjeluje ili sudjeluje pravna osoba u kojoj on ima udio u vlasništvu ili je član Savjeta mladih ujedno i član pravne osobe ili njezinih tijela upravljanja.

Ako je član Savjeta mladih spriječen sudjelovati na sjednici Savjeta mladih, zamjenjuje ga njegov zamjenik te pritom ima sva prava i obveze člana Savjeta mladih.

#### Članak 17.

Savjet mladih može, u skladu sa svojim djelokrugom, imenovati svoje stalne i povremene radne skupine za uža područja djelovanja te organizirati forume, tribine i radionice za pojedine dobne skupine mladih ili srodne vrste problema mladih.

U radu Savjeta mladih mogu sudjelovati, bez prava glasa, i stručnjaci iz pojedinih područja vezanih za mlade i rad s mladima.

#### Članak 18.

Savjet mladih predstavlja predsjednik Savjeta mladih.

Predsjednik Savjeta mladih:

- saziva i vodi sjednice Savjeta mladih,
- predstavlja Savjet mladih prema Županiji i prema

trećima,

- obavlja druge poslove sukladno odredbama Zakona i Poslovnika o radu Savjeta mladih.

Ako je predsjednik Savjeta mladih iz opravdanih razloga spriječen obavljati svoje dužnosti zamjenjuje ga zamjenik predsjednika Savjeta mladih.

Ako predsjednik Savjeta mladih ne obavlja svoje dužnosti sukladno Zakonu, ovoj Odluci te Poslovniku o radu Savjeta mladih, Savjet mladih može natpolovičnom većinom glasova svih članova pokrenuti postupak njegovog razrješenja s funkcije predsjednika Savjeta mladih i izbora novog predsjednika.

Ako Savjet mladih ne pokrene postupak izbora novog predsjednika Savjeta mladih sukladno stavku 4. ovog članka, Županijska skupština, sukladno Poslovniku o radu Savjeta mladih, može u pisanom obliku uputiti Savjetu mladih inicijativu za pokretanje postupka izbora novog predsjednika Savjeta mladih.

Ako zamjenik predsjednika Savjeta mladih ne obavlja svoje dužnosti sukladno Zakonu, ovoj Odluci te Poslovniku o radu Savjeta mladih, predsjednik Savjeta mladih ili najmanje 1/3 članova Savjeta mladih može pokrenuti postupak za njegovo razrješenje s funkcije zamjenika predsjednika Savjeta mladih i izbor novog zamjenika predsjednika Savjeta mladih.

#### VIII. PROGRAM RADA

##### Članak 19.

Savjet mladih donosi Program rada Savjeta mladih za svaku kalendarsku godinu.

Program rada Savjeta mladih mora sadržavati sljedeće aktivnosti:

- sudjelovanje u kreiranju i praćenju provedbe županijskog programa djelovanja za mlade
- konzultiranje s organizacijama mladih o temama bitnim za mlade
- suradnju s tijelima Županije u politici za mlade
- suradnju s drugim savjetodavnim tijelima mladih u Republici Hrvatskoj i inozemstvu.

Program rada Savjeta mladih može sadržavati i ostale aktivnosti važne za rad Savjeta mladih i poboljšanje položaja mladih, a u skladu s propisanim djelokrugom Savjeta mladih.

Program rada donosi se većinom glasova svih članova Savjeta mladih.

Savjet mladih donosi program rada te ga podnosi Županijskoj skupštini na odobravanje najkasnije do 30. rujna tekuće godine za sljedeću kalendarsku godinu.

Ako se programom rada Savjeta mladih za provedbu planiranih aktivnosti predviđa potreba osiguranja financijskih sredstava, sredstva se sukladno Zakonu, ovoj Odluci i na temelju financijskog plana osiguravaju u proračunu Županije.

Savjet mladih podnosi godišnje izvješće o svom radu Županijskoj skupštini do 31. ožujka tekuće godine za prethodnu godinu te ga dostavlja na znanje županu koji ga objavljuje na mrežnim stranicama Županije.

#### IX. SREDSTVA ZA RAD SAVJETA MLADIH

##### Članak 20.

Sredstva za rad i program rada Savjeta mladih osiguravaju se u Proračunu Županije.

Županija osigurava prostor za održavanje sjednica Savjeta mladih.

Članovi Savjeta mladih nemaju pravo na naknadu za svoj rad.

Članovi Savjeta mladih imaju pravo na naknadu troškova prijevoza za dolazak na sjednice Savjeta mladih, kao i drugih putnih troškova neposredno vezanih za rad u Savjetu mladih (službena putovanja u okviru programa odnosno djelokruga Savjeta mladih i sl.).

Stručne i administrativne poslove za potrebe Savjeta mladih obavlja Upravni odjel za poslove Županijske skupštine.

#### X. ODNOS SAVJETA MLADIH I ŽUPANIJSKE SKUPŠTINE TE ŽUPANA

##### Članak 21.

Županijska skupština dostavlja Savjetu mladih sve pozive i materijale za svoje sjednice, te zapisnike s održanih sjednica u istom roku, kao i članovima Županijske skupštine, te na drugi prikladan način informira Savjet mladih o svim svojim aktivnostima.

Predsjednik Županijske skupštine po potrebi, a najmanje svaka tri mjeseca održava zajednički sastanak sa Savjetom mladih na kojeg po potrebi poziva i druge članove Županijske skupštine i drugih tijela Županije, te stručnjake iz pojedinih područja vezanih za mlade i rad s mladima, a na kojem raspravljaju o svim pitanjima od interesa za mlade te o suradnji Županijske skupštine sa Savjetom mladih.

Inicijativu za zajednički sastanak iz stavka 2. ovog članka može pokrenuti i Savjet mladih.

Na prijedlog Savjeta mladih Županijska skupština će raspraviti pitanje od interesa za mlade i to najkasnije na prvoj sljedećoj sjednici od dana dostave zahtjeva Savjeta mladih pod uvjetom da je prijedlog podnesen najkasnije sedam dana prije dana održavanja sjednice Županijske skupštine.

Predsjednik, zamjenik predsjednika ili drugih član Savjeta mladih kojeg Savjet imenuje dužan je odazvati se pozivima na sjednicu Županijske skupštine, prisustvovati sjednicama s pravom sudjelovanja u raspravi, ali bez prava glasa te dostaviti svaki podatak ili izvještaj koji o pitanju iz djelokruga Savjeta mladih zatraži Županijska skupština.

Predsjednik, zamjenik predsjednika ili drugih član Savjeta mladih može sudjelovati u radu odbora koje imenuje Županijska skupština.

##### Članak 22.

Savjet mladih surađuje sa županom redovitim međusobnim informiranjem, savjetovanjem te na druge načine.

Župan po potrebi, a najmanje svaka tri mjeseca održava zajednički sastanak sa Savjetom mladih na kojem raspravljaju o svim pitanjima od interesa za mlade te o suradnji župana i Savjeta mladih.

Župan svakih šest mjeseci pisanim putem obavještava Savjet mladih o svojim aktivnostima koje su od važnosti ili interesa za mlade.

#### XI. PRIJELAZNE I ZAVRŠNE ODREDBE

**Članak 23.**

Savjet mladih osnovan sukladno Odluci o osnivanju županijskog savjeta mladih („Službeni glasnik Krapinsko – zagorske županije“, broj 6/10., 34/10. i 11/12.) nastavlja s radom do isteka mandata.

**Članak 24.**

Danom stupanja na snagu ove Odluke prestaje važiti Odluka o osnivanju Županijskog savjeta mladih („Službeni glasnik Krapinsko – zagorske županije“, broj

6/10., 34/10. i 11/12.).

**Članak 25.**

Ova Odluka stupa na snagu osmog dana od dana objave u „Službenom glasniku Krapinsko – zagorske županije“.

KLASA: 021-04/14-01/40

URBROJ: 2140-01-01-14-3

Krapina, 07. srpnja 2014.

PREDSJEDNICA ŽUPANIJSKE SKUPŠTINE

Vlasta Hubicki, dr.vet. med., v.r.

SM-1

Na temelju članka 7. stavka 4. Odluke o osnivanju Županijskog savjeta mladih („Službeni glasnik Krapinsko-zagorske županije» broj \_\_/14.) Odboru za izbor i imenovanja Županijske skupštine Krapinsko-zagorske županije dostavlja se

## PRIJEDLOG KANDIDATA ZA ČLANA I ZAMJENIKA ČLANA ŽUPANIJSKOG SAVJETA MLADIH

**PREDLAGATELJ:**

(naziv udruge koja je sukladno statutu ciljno i prema djelatnostima opredijeljena za rad s mladima i za mlade, učeničkog vijeća, studentskog zbora, pomlatka političke stranke, sindikalne ili strukovne organizacije)

**KANDIDAT:**

IME I PREZIME \_\_\_\_\_

DATUM ROĐENJA \_\_\_\_\_

BROJ I MJESTO IZDAVANJA  
OSOBNE ISKAZNICE \_\_\_\_\_

ADRESA \_\_\_\_\_

**ZAMJENIK KANDIDATA:**

IME I PREZIME \_\_\_\_\_

DATUM ROĐENJA \_\_\_\_\_

BROJ I MJESTO IZDAVANJA  
OSOBNE ISKAZNICE \_\_\_\_\_

ADRESA \_\_\_\_\_

U ..... godine

Za predlagatelja:

.....  
(ime, prezime, i vlastoručni potpis ovlaštene osobe ).....  
(adresa).....  
(broj telefona ili mobitela)



**Napomena:** Sastavni dio Prijedloga čini obrazac očitovanja o prihvaćanju kandidature za člana i zamjenika člana Županijskog savjeta mladih (SM -1-2) i obrazac očitovanja predlagatelja da su kandidati za člana i zamjenika člana Županijskog savjeta mladih predloženi u skladu s aktima predlagatelja (SM -1-3).

OBRAZLOŽENJE PRIJEDLOGA .....

.....

.....

.....

.....

.....

.....

.....

.....

.....

.....

.....

.....

.....

.....

.....

.....

.....

.....

.....

.....

.....

.....

Za predlagatelja:

.....  
(ime, prezime i vlastoručni potpis ovlaštene osobe)

SM -  
1-2

## OČITOVANJE O PRIHVAĆANJU KANDIDATURE ZA ČLANA I ZAMJENIKA ČLANA ŽUPANIJSKOG SAVJETA MLADIH

**Ja** \_\_\_\_\_ (ime i prezime kandidata) \_\_\_\_\_ (dan, mjesec godina rođenja)

\_\_\_\_\_ (adresa) \_\_\_\_\_ (broj važeće osobne iskaznice i mjesto njezina izdavanja)

izjavljujem da prihvaćam kandidaturu za **člana** Županijskog savjeta mladih

**U** \_\_\_\_\_ (mjesto i datum) \_\_\_\_\_ (potpis kandidata)

**Ja** \_\_\_\_\_ (ime i prezime kandidata) \_\_\_\_\_ (dan, mjesec godina rođenja)

\_\_\_\_\_ (adresa prebivališta) \_\_\_\_\_ (broj važeće osobne iskaznice i mjesto njezina izdavanja)

izjavljujem da prihvaćam kandidaturu za **zamjenika člana** Županijskog savjeta mladih

**U** \_\_\_\_\_ (mjesto i datum) \_\_\_\_\_ (potpis kandidata)



SM –  
1-3

## OČITOVANJE PREDLAGATELJA DA SU KANDIDATI ZA ČLANA I ZAMJENIKA ČLANA ŽUPANIJSKOG SAVJETA MLADIH PREDLOŽENI U SKLADU S AKTIMA PREDLAGATELJA

Ja.....  
(ime i prezime) (adresa)

izjavljujem da sam prema članku.....  
(naziv akta)

.....  
ovlašten zastupati predlagatelja.

Predložena kandidatura za člana i zamjenika člana Županijskog savjeta mladih  
u skladu je s člankom .....

.....  
(naziv akta)

U.....  
(mjesto i datum)

.....  
(potpis ovlaštenog predstavnika predlagatelja)



SM-2

Na temelju članka 7. stavaka 3. i 4. Odluke o osnivanju Županijskog savjeta mladih ("Službeni glasnik Krapinsko-zagorske županije» broj \_\_/14.) Odboru za izbor i imenovanja Županijske skupštine Krapinsko-zagorske županije dostavlja se

**PRIJEDLOG  
KANDIDATA ZA ČLANA I ZAMJENIKA ČLANA  
ŽUPANIJSKOG SAVJETA MLADIH**

**PREDLAGATELJ:** NEFORMALNA SKUPINA MLADIH

**KANDIDAT:**  
IME I PREZIME

\_\_\_\_\_

DATUM ROĐENJA

\_\_\_\_\_

BROJ I MJESTO IZDAVANJA  
OSOBNE ISKAZNICE

\_\_\_\_\_

ADRESA PREBIVALIŠTA/  
BORAVIŠTA

\_\_\_\_\_

**ZAMJENIK KANDIDATA:**  
IME I PREZIME

\_\_\_\_\_

DATUM ROĐENJA

\_\_\_\_\_

BROJ I MJESTO IZDAVANJA  
OSOBNE ISKAZNICE

\_\_\_\_\_

ADRESA PREBIVALIŠTA/  
BORAVIŠTA

\_\_\_\_\_

U \_\_\_\_\_, \_\_\_\_\_

Za predlagatelja:

\_\_\_\_\_

\_\_\_\_\_

\_\_\_\_\_

(ime, prezime i potpis prva tri potpisnika kandidature)



**Napomena:** Sastavni dio Prijedloga čini obrazac očitovanja o prihvatanju kandidature za člana i zamjenika člana Županijskog savjeta mladih (SM - 2-2) i obrazac za prikupljane potpisa predlagatelja – neformalne skupine mladih (SM - 2-3).

OBRAZLOŽENJE PRIJEDLOGA .....

.....  
.....  
.....  
.....  
.....  
.....  
.....  
.....  
.....  
.....  
.....  
.....  
.....  
.....  
.....  
.....  
.....  
.....  
.....  
.....  
.....

Za predlagatelja:

\_\_\_\_\_  
\_\_\_\_\_  
\_\_\_\_\_

ime, prezime i potpis prva tri potpisnika kandidature)

SM -  
2-2

## OČITOVANJE O PRIHVAĆANJU KANDIDATURE ZA ČLANA I ZAMJENIKA ČLANA ŽUPANIJSKOG SAVJETA MLADIH

**Ja** \_\_\_\_\_  
(ime i prezime kandidata) (dan, mjesec godina rođenja)

\_\_\_\_\_  
(adresa prebivališta) (broj važeće osobne iskaznice i mjesto njezina  
izdavanja)

izjavljujem da prihvaćam kandidaturu **za člana** Županijskog savjeta mladih

**U** \_\_\_\_\_  
(mjesto i datum) (potpis kandidata)

**Ja** \_\_\_\_\_  
(ime i prezime kandidata) (dan, mjesec godina rođenja)

\_\_\_\_\_  
(adresa prebivališta) (broj važeće osobne iskaznice i mjesto njezina izdavanja)

izjavljujem da prihvaćam kandidaturu **za zamjenika člana** Županijskog savjeta mladih

**U** \_\_\_\_\_  
(mjesto i datum) (potpis kandidata)

SM –  
2-3

## OBRAZAC ZA PRIKUPLJANJE POTPISA PREDLAGATELJA - NEFORMALNE SKUPINE MLADIH

Popis s potpisima NEFORMALNE SKUPINE MLADIH koji predlažu

\_\_\_\_\_ za člana  
(ime i prezime) (adresa)

i

\_\_\_\_\_ za  
(ime i prezime) (adresa)

zamjenika člana Županijskog savjeta mladih

Redni broj	IME I PREZIME	DATUM RODENJA	ADRESA	BROJ VAŽEĆE OSOBNE ISKAZNICE I MJESTO NJEZINA IZDAVANJA	POTPIS PREDLAGATELJA
1.					
2.					
3.					
4.					
5.					
6.					
7.					
8.					
9.					
10.					
11.					
12.					
13.					
14.					
15.					
16.					
17.					
18.					
19.					

20.				
21.				
22.				
23.				
24.				
25.				
26.				
27.				
28.				
29.				
30.				
31.				
32.				
33.				
34.				
35.				
36.				
37.				
38.				
39.				
40.				
41.				
42.				
43.				
44.				
45.				
46.				
47.				
48.				
49.				
50.				

**Napomena:**

**Za pravovaljanost kandidature potrebno je prikupiti najmanje 50 potpisa mladih (osobe u dobi od navršениh 15 do navršениh 30 godina života ) s prebivalištem ili boravištem na području Krapinsko-zagorske županije.**

Ustanove se obvezuju sklopiti ugovor iz članka III. stavka 2. ove Odluke u roku od 30 dana od dana stupanja na snagu ove Odluke.

## V.

Koordinatorom za provedbu funkcionalne integracije iz članka III. ove Odluke određuje se Zavod za hitnu medicinu Krapinsko-zagorske županije.

## VI.

Zavod za hitnu medicinu Krapinsko-zagorske županije osigurava suradnju u pružanju hitne medicine sa susjednim jedinicama područne (regionalne) samouprave.

## VII.

Ova Odluka stupa na snagu prvog dana od dana objave u „Službenom glasniku Krapinsko-zagorske županije“.

KLASA: 500-01/19-01/65

URBROJ: 2140/01-09-19-4

Krapina, 05. lipnja 2019.

PREDSJEDNICA ŽUPANIJSKE SKUPŠTINE

Vlasta Hubicki, dr. vet. med., v.r.

Na temelju članka 6. stavka 2. Zakona o savjetima mladih („Narodne novine“, broj 41/14.) i članka 17. Statuta Krapinsko – zagorske županije («Službeni glasnik Krapinsko-zagorske županije» broj 13/01., 5/06., 14/09., 11/13., 26/13. – pročišćeni tekst i 13/18.), Županijska skupština Krapinsko – zagorske županije na 14. sjednici održanoj dana 05. lipnja 2019. godine donijela je

**O D L U K U****O IZMJENI ODLUKE O OSNIVANJU ŽUPANIJSKOG SAVJETA MLADIH**

## Članak 1.

U Odluci o osnivanju Županijskog savjeta mladih („Službeni glasnik Krapinsko-zagorske županije“, broj 15/14) u članku 20. stavak 4. mijenja se i glasi:

„Članovi Savjeta mladih imaju pravo na naknadu troškova neposredno vezanih za rad u Savjetu mladih i to:

- troškova prijevoza za dolazak na sjednicu Savjeta mladih,

- troškova službenog putovanja u okviru programa odnosno djelokruga Savjeta mladih (dnevnicu, noćenje i stvarni troškovi prijevoza).

Iza stavka 4. dodaje se novi stavak 5. koji glasi:

„Pravo na naknadu troškova iz stavka 4. ovog članka ostvaruje se na način propisan Odlukom o naknadama članovima Županijske skupštine i njezinih radnih tijela.“

Stavak 5. postaje stavak 6.

## Članak 2.

Ova Odluka stupa na snagu osmog dana od dana objave u „Službenom glasniku Krapinsko – zagorske županije“.

KLASA: 021-04/19-01/27

URBROJ: 2140-01-01-19-2

Krapina, 05. lipanj 2019.

PREDSJEDNICA ŽUPANIJSKE SKUPŠTINE

Vlasta Hubicki, dr.vet. med., v.r.

Temeljem članka 12. stavka 1. Zakona o ublažavanju i uklanjanju posljedica prirodnih nepogoda („Narodne

novine“, broj 16/19., dalje u tekstu: Zakon) i članka 17. stavka 1. alineje 10. Statuta Krapinsko-zagorske županije („Službeni glasnik Krapinsko-zagorske županije“, broj 4/02., 5/06., 11/06. – pročišćeni tekst, 14/09., 11/13., 26/13. – pročišćeni tekst i 13/18.), Županijska skupština Krapinsko-zagorske županije na 14. sjednici održanoj 05. lipnja 2019. godine donijela je

**ODLUKU O OSNIVANJU I IMENOVANJU ŽUPANIJSKOG POVJERENSTVA ZA PROCJENU ŠTETA OD PRIRODNIH NEPOGODA KRAPINSKO-ZAGORSKE ŽUPANIJE**

## I.

Ovom Odlukom o osnivanju i imenovanju Županijskog povjerenstva za procjenu šteta od prirodnih nepogoda Krapinsko-zagorske županije (dalje u tekstu: Odluka) osniva se Županijsko povjerenstvo za procjenu šteta od prirodnih nepogoda Krapinsko-zagorske županije (dalje u tekstu: Županijsko povjerenstvo) te se imenuju članovi istog.

## II.

Županijsko povjerenstvo obavlja sljedeće poslove:

- usklađuje rad gradskih i općinskih povjerenstava s područja Krapinsko-zagorske županije

- provjerava i utvrđuje konačnu procjenu šteta jedinica lokalne samouprave s područja Krapinsko-zagorske županije

- podnosi Državnom povjerenstvu prijedlog s obrazloženjem za odobravanje žurne novčane pomoći za ublažavanje i djelomično uklanjanje posljedica prirodne nepogode

- po potrebi izravno na terenu i području zahvaćenom prirodnom nepogodom obavlja izvid štete na imovini u kojem mogu sudjelovati predstavnici nadležnih ministarstava odnosno pravne osobe, ovisno o vrsti i posljedicama prirodne nepogode i nastale štete

- objedinjuje i prosljeđuje putem Registra šteta Državnom povjerenstvu konačne procjene šteta te konačno izvješće o utrošku sredstava žurne pomoći i sredstava pomoći za ublažavanje i djelomično uklanjanje posljedica prirodnih nepogoda nastalih u gradovima odnosno općinama na području Krapinsko-zagorske županije

- imenuje stručno povjerenstvo na temelju prijedloga općinskog odnosno gradskog povjerenstva s područja Krapinsko-zagorske županije

- donosi plan djelovanja u području prirodnih nepogoda iz svoje nadležnosti

- obavlja i druge poslove koje provodi u suradnji s Državnim povjerenstvom ili drugim tijelima.

## III.

Županijsko povjerenstvo ima 7 članova od kojih je jedan predsjednik.

Mandat članovima traje 4 godine.

## IV.

Članovima Županijskog povjerenstva imenuju se:

- 1) NEVEN KRUŠELJ, Zlatar, Vladimira Nazora 5, za predsjednika,
- 2) ŽARKO MIHOLIĆ, Zlatar Bistrica, Zagorska

KLASA: 004-06/23-02/11

URBROJ: 2140-01-23-

Krapina,

Na temelju članka 28. stavka 1. Zakona o savjetima mladih („Narodne novine“, broj 41/14. i 83/23.) i članka 17. Statuta Krapinsko – zagorske županije („Službeni glasnik Krapinsko – zagorske županije“, broj 13/01., 5/06., 14/09., 11/13., 13/18., 5/20., 10/21. i 15/21. - pročišćeni tekst) Županijska skupština Krapinsko – zagorske županije na \_\_. sjednici održanoj dana \_\_. rujna 2023. godine donosi

**ODLUKU O IZMJENAMA I DOPUNAMA  
ODLUKE O OSNIVANJU ŽUPANIJSKOG SAVJETA MLADIH**

**Članak 1.**

U članku 2. iza stavka 2. Odluke o osnivanju Županijskog savjeta mladih („Službeni glasnik Krapinsko – zagorske županije“, broj 15/14. i 23/19.) dodaje se novi stavak 3. koji glasi:  
„Član Savjeta mladih ne može istodobno biti član savjeta mladih i član Županijske skupštine Krapinsko – zagorske županije.“

**Članak 2.**

Članak 4. mijenja se i glasi:

„Savjet mladih ima 11 izabраниh članova te po jednog predstavnika svakog osnovanog savjeta mladih jedinica lokalne samouprave na području Županije“.

**Članak 3.**

U članku 5. riječi: „i njihove zamjenike“ brišu se.

**Članak 4.**

Članak 6. st. 1. mijenja se i glasi:

„Županijska skupština pokreće postupak biranja članova Savjeta mladih objavom javnog poziva za isticanje kandidatura na mrežnim stranicama Županije i u sredstvima javnog priopćavanja.,,

U stavku 2. riječi „i zamjenika članova“ brišu se.

Iza stavka 3. dodaju se novi stavci 4. 5. i 6. koji glase:

„Ako na javni poziv ne pristigne najmanje onaj broj važećih kandidatura koji odgovara broju članova utvrđenih ovom Odlukom, javni poziv za isticanje kandidatura ponovit će se najkasnije u roku od šest mjeseci od dana objave prethodnog poziva.

Kandidati koji podnesu važeće prijave na ponovljeni javni poziv bit će birani u savjet mladih redovitim postupkom, s tim da broj izabranih članova može biti manji od nego što je utvrđen ovom odlukom, ali ne može biti manji od najniže propisanog Zakonom o osnivanju savjeta mladih.

Obavijest o objavi javnog poziva za isticanje kandidatura dostavlja se, prema dostupnim kontaktima, udrugama mladih i za mlade, srednjim školama, visokim učilištima i pomladcima političkih stranaka koji djeluju na području Županije.“

### **Članak 5.**

Članak 7. mijenja se i glasi:

„Kandidature za članove Savjeta mladih na temelju javnog poziva za isticanje kandidatura ističu udruge koje su sukladno statutu ciljano i prema djelatnostima opredijeljene za rad s mladima i za mlade, udruge nacionalnih manjina u Republici Hrvatskoj, učenička vijeća, studentski zborovi, pomladci političkih stranaka, sindikalne ili strukovne organizacije u Republici Hrvatskoj i neformalne skupine mladih (dalje u tekstu: ovlašteni predlagatelji).

Kada kandidaturu ističe neformalna skupina mladih, za pravovaljanost kandidature za člana Savjeta mladih dužna je prikupiti najmanje 25 potpisa, a kandidaturu potpisuju prva tri po redu potpisnika.

Ovlašteni predlagatelji dostavljaju kandidature za člana Savjeta mladih Odboru za izbor i imenovanja na propisanim obrascima koji su sastavni dio ove Odluke, sa obveznom dokumentacijom, utvrđenom u javnom pozivu.“

### **Članak 6.**

Članak 9. mijenja se i glasi:

„Županijska skupština na prvoj sjednici nakon objave popisa važećih kandidatura raspravlja izvješće o provjeri formalnih uvjeta i s popisa važećih kandidatura za članove Savjeta mladih javnim glasovanjem bira članove Savjeta mladih.

U slučaju da nije moguće izabrati Savjet mladih zbog dva ili više kandidata s jednakim brojem glasova, glasovanje se ponavlja za izbor kandidata do punog broja članova Savjeta mladih između onih kandidata koji u prvom krugu nisu izabrani jer su imali jednak broj glasova. Glasovanje se ponavlja dok se ne izaberu svi članovi Savjeta mladih.

Rezultati izbora za Savjeta mladih objavljuju se na mrežnim stranicama Županije.“

### **Članak 7.**

U članku 10. stavku 5. kosa crta „/“ i riječi „zamjenika članova“ brišu se.



### **Članak 8.**

U članku 11. st. 1. mijenja se i glasi:

„Članovi Savjeta mladih biraju se na razdoblje trajanja mandata Županijske skupštine koja je ih je izabrala, pri čemu im mandat traje do dana stupanja na snagu odluke Vlade Republike Hrvatske o raspisivanju sljedećih redovitih izbora koji se održavaju svake četvrte godine sukladno odredbama zakona kojim se uređuju lokalni izbori, odnosno do dana stupanja na snagu odluke Vlade Republike Hrvatske o raspuštanju Županijske skupštine sukladno odredbama zakona kojim se uređuje lokalna i područna (regionalna) samouprava.“

Stavak 2. briše se.

Dosadašnji stavci 3. i 4. postaju stavci 2. i 3.

### **Članak 9.**

U članku 13. iza podstavka 5. dodaje se novi podstavak 6. koji glasi:

„- potiče mlade na aktivnu participaciju u područnoj (regionalnoj) samoupravi te ih prema potrebi poziva na sjednice i uključuje u svoj rad.“

Dosadašnji podstavci 6. do 9. postaju podstavci 7. do 10.

### **Članak 10.**

Članka 14. mijenja se i glasi:

„Savjet mladih održava redovite sjednice najmanje jednom svaka tri mjeseca, a po potrebi i češće.“

Sjednica Savjeta mladih može se održati i elektroničkim putem.

Članovima Savjeta mladih koji ne mogu nazočiti sjednici Savjeta mladih koja se održava fizički omogućit će se, sukladno tehničkim i organizacijskim mogućnostima, sudjelovanje na sjednici Savjeta mladih elektroničkim putem, odnosno audio i/ili videokonferencijskim putem.

Članovi Savjeta mladih koji će na sjednici Savjeta mladih sudjelovati sukladno stavku 3. ovoga članka o tome će predsjednika Savjeta mladih obavijestiti najkasnije tri dana prije održavanja sjednice Savjeta mladih.

Sjednice Savjeta mladih saziva i njima predsjedava predsjednik Savjeta mladih.

Predsjednik Savjeta mladih dužan je sazvati izvanrednu sjednicu Savjeta mladih na prijedlog najmanje 1/3 članova Savjeta mladih.“

### **Članak 11.**

U članku 16. iza stavka 1. dodaje se novi stavak 2. koji glasi:

„Ako su prilikom odlučivanja glasovi podijeljeni na jednak broj glasova za i protiv, odlučujući je glas predsjednika.,,

U dosadašnjem stavku 2. koji postaje stavak 3. iza riječi „mladih“ zarez i riječi „odnosno njegov zamjenik“ brišu se.

Dosadašnji stavak 3. postaje stavak 4.

Dosadašnji stavak 4., koji postaje stavak 5. mijenja se i glasi:

„O neposrednoj osobnoj zainteresiranosti člana savjeta mladih za donošenje odluka o nekom pitanju odlučuje savjet mladih.“

#### **Članak 12.**

U članku 19. st. 1. iza riječi „rada“ dodaju se riječi: „i financijski plan“.

U stavku 2. podstavku 1. riječ „kreiranju“ zamjenjuje se riječima: „procesu izrade“.

Podstavak 2. mijenja se i glasi:

„ - konzultiranje s mladima i organizacijama mladih i za mlade o temama bitnima za mlade.“

Stavak 5. mijenja se i glasi:

„Savjet mladih donosi program rada popraćen financijskim planom te ih podnosi Županijskoj skupštini na odobravanje najkasnije do 30. studenog tekuće godine za sljedeću kalendarsku godinu.“

#### **Članak 13.**

U članku 21. stavku 2. riječi „svaka tri mjeseca“ zamjenjuju se riječima „svakih šest mjeseci.“

Članak 14.

U članku 22. st.2. riječi: „svaka tri mjeseca“ zamjenjuju se riječima: „svakih šest mjeseci“.

#### **Članak 14.**

Sastavni dio ove Odluke čine obrasci SM-1, SM-1-2, SM- 1-3, SM-2, SM-2-1, SM-2-2, SM-2-3.

Stupanjem na snagu ove Odluke izvan snage se stavljaju obrasci koji čine sastavni dio Odluke o osnivanju Županijskog savjeta mladih ( „Službeni glasnik Krapinsko – zagorske županije“ broj 15/14.).

Ova Odluka stupa na snagu osmog dana od dana objave u „Službenom glasniku Krapinsko – zagorske županije“.

**PREDSJEDNIK  
ŽUPANIJSKE SKUPŠTINE  
Zlatko Šorša**

Na temelju članka 7. stavka 3. Odluke o osnivanju Županijskog savjeta mladih („Službeni glasnik Krapinsko – zagorske županije“, broj 15/14., 23/19. i \_ / 23.) Odboru za izbor i imenovanja Županijske skupštine Krapinsko – zagorske županije dostavlja se

### PRIJEDLOG KANDIDATA ZA ČLANA ŽUPANIJSKOG SAVJETA MLADIH

**PREDLAGATELJ:** \_\_\_\_\_

\_\_\_\_\_

(udruge koje su sukladno statutu ciljano i prema djelatnostima opredijeljene za rad s mladima i za mlade, udruge nacionalnih manjina u Republici Hrvatskoj, učenička vijeća, studentski zborovi, pomladci političkih stranaka, sindikalne ili strukovne organizacije u Republici Hrvatskoj i neformalne skupine mladih)

#### KANDIDAT:

Ime i prezime: \_\_\_\_\_

Datum rođenja: \_\_\_\_\_

Broj i mjesto izdavanja osobne iskaznice: \_\_\_\_\_

Adresa: \_\_\_\_\_

U \_\_\_\_\_, \_\_\_\_\_ godine

Za predlagatelja:

\_\_\_\_\_  
(ime i prezime, vlastoručni potpis ovlaštene osobe)

\_\_\_\_\_  
(adresa)

\_\_\_\_\_  
(kontakt: e-mail, mob.)

**Napomena:** Sastavni dio Prijedloga čini Obrazac očitovanja o prihvatanju kandidature za člana Županijskog savjeta mladih (SM-1-2) i Obrazac očitovanja predlagatelja da su kandidati za člana Županijskog savjeta mladih predloženi u skladu s aktima predlagatelja (SM-1-3)

Obrazloženje prijedloga: \_\_\_\_\_

\_\_\_\_\_

\_\_\_\_\_

\_\_\_\_\_

\_\_\_\_\_

\_\_\_\_\_

Za predlagatelja:

\_\_\_\_\_  
(ime, prezime, vlastoručni potpis ovlaštene osobe)

**OČITOVANJE O PRIHVAĆANJU KANDIDATURE  
ZA ČLANA ŽUPANIJSKOG SAVJETA MLADIH**

Ja \_\_\_\_\_

(ime i prezime kandidata, adresa)

\_\_\_\_\_  
(dan, mjesec, godina rođenja, broj važeće osobne iskaznice i mjesto njezina izdavanja)

izjavljujem da prihvaćam kandidaturu za člana Županijskog savjeta mladih.

U \_\_\_\_\_

(mjesto i datum)

\_\_\_\_\_

(potpis kandidata)

**OČITOVANJE PREDLAGATELJA  
DA JE KANDIDAT ZA ČLANA ŽUPANIJSKOG SAVJETA MLADIH  
PREDLOŽEN U SKLADU S AKTIMA PREDLAGATELJA**

Ja \_\_\_\_\_  
(ime, prezime, adresa)

Izjavljujem da sam prema članku \_\_\_\_\_  
(naziv akta)

\_\_\_\_\_

ovlašten zastupati predlagatelja.

Predložena kandidatura za člana Županijskog savjeta mladih u skladu je s člankom \_\_\_\_\_  
\_\_\_\_\_  
(naziv akta)

\_\_\_\_\_

U \_\_\_\_\_  
(mjesto i datum)

\_\_\_\_\_  
(potpis ovlaštenog predstavnika predlagatelja)

Na temelju članka 7. stavka 3. Odluke o osnivanju Županijskog savjeta mladih („Službeni glasnik Krapinsko – zagorske županije“, broj 15/14., 23/19. i \_ / 23.) Odboru za izbor i imenovanja Županijske skupštine Krapinsko – zagorske županije dostavlja se

**PRIJEDLOG KANDIDATA ZA ČLANA  
ŽUPANIJSKOG SAVJETA MLADIH**

PREDLAGATELJ: NEFORMALNA SKUPINA MLADIH

KANDIDAT:

Ime i prezime: \_\_\_\_\_

Datum rođenja: \_\_\_\_\_

Broj i mjesto izdavanja osobne iskaznice: \_\_\_\_\_

Adresa: \_\_\_\_\_

U \_\_\_\_\_, \_\_\_\_\_ godine

Za predlagatelja:

\_\_\_\_\_  
\_\_\_\_\_  
\_\_\_\_\_

(ime i prezime, vlastoručni potpis prva tri potpisnika kandidature)

**Napomena:** Sastavni dio Prijedloga čini Obrazac očitovanja o prihvaćanju kandidature za člana Županijskog savjeta mladih (SM-2-2) i Obrazac za prikupljanje potpisa predlagatelja – neformalne skupine mladih (SM-2-3)

Obrazloženje prijedloga: \_\_\_\_\_

\_\_\_\_\_

\_\_\_\_\_

\_\_\_\_\_

\_\_\_\_\_

\_\_\_\_\_

Za predlagatelja:

\_\_\_\_\_

\_\_\_\_\_

\_\_\_\_\_

(ime i prezime, vlastoručni potpis prva tri potpisnika kandidature)



**OČITOVANJE O PRIHVAĆANJU KANDIDATURE  
ZA ČLANA ŽUPANIJSKOG SAVJETA MLADIH**

Ja \_\_\_\_\_

(ime i prezime kandidata, adresa prebivališta)

\_\_\_\_\_  
(dan, mjesec, godina rođenja, broj važeće osobne iskaznice i mjesto njezina izdavanja)

izjavljujem da prihvaćam kandidaturu za člana Županijskog savjeta mladih.

U \_\_\_\_\_

(mjesto i datum)

\_\_\_\_\_

(potpis kandidata)

**OBRAZAC ZA PRIKUPLJANJE POTPISA PREDLAGATELJA –  
NEFORMALNE SKUPINE MLADIH**

Popis s potpisima NEFORMALNE SKUPINE MLADIH koji predlažu

(ime i prezime, adresa)

za člana Županijskog savjeta mladih.

Redni broj	IME I PREZIME	DATUM ROĐENJA	ADRESA	BROJ VAŽEĆE OSOBNE ISKAZNICE I MJESTO NJEZINA IZDAVANJA	POTPIS PREDLAGATELJA

Napomena: Za pravovaljanost kandidature potrebno je prikupiti najmanje 25 potpisa mladih (osobe u dobi od navršenih 15 do navršenih 30 godina života) s prebivalištem ili boravištem na području Krapinsko – zagorske županije).

DOSTAVITI:

1. Središnji državni ured za demografiju i mlade, Trg Nevenke Topalušić 1, Zagreb,
2. Župan,
3. Upravni odjel za financije i proračun,
4. Upravni odjel za zdravstvo, socijalnu politiku, branitelje, civilno društvo i mlade,
5. Službeni glasnik Krapinsko - zagorske županije, za objavu,
6. Za prilog zapisniku,
7. Za zbirku isprava,
8. Pismohrana.



**REPUBLIKA HRVATSKA**  
**KRAPINSKO-ZAGORSKA ŽUPANIJA**  
**Ž U P A N**

KLASA: 612-04/23-01/52  
URBROJ: 2140-02-23-2  
Krapina, 20. rujna 2023.

**ŽUPANIJSKA SKUPŠTINA**

**PREDMET: Prijedlog programa javnih potreba u kulturi**  
**Krapinsko – zagorske županije za 2024. godinu**

Na temelju članka 32. Statuta Krapinsko-zagorske županije („Službeni glasnik Krapinsko-zagorske županije“ 13/01., 5/06., 14/09., 11/13., 13/18., 5/20., 10/21. i 15/21.- pročišćeni tekst), **župan Krapinsko-zagorske županije** dana 20. rujna 2023. godine donosi

**Z A K L J U Č A K**

- 1) Utvrđuje se Prijedlog programa javnih potreba u kulturi Krapinsko – zagorske županije za 2024. godinu.
- 2) Prijedlog programa čini sastavni dio ovog Zaključka, te se upućuje Županijskoj skupštini na razmatranje i usvajanje.
- 3) Za izvjestiteljicu se zadužuje Mirjana Smičić Slovenec, pročelnica Upravnog odjela za obrazovanje, kulturu, šport i tehničku kulturu.

**Ž U P A N**  
Željko Kolar

**DOSTAVITI:**

1. Županijska skupština,
2. Za Zbirku isprava,
3. Pismohrana.



**REPUBLIKA HRVATSKA**  
**KRAPINSKO-ZAGORSKA ŽUPANIJA**  
**Upravni odjel za obrazovanje, kulturu, sport**  
**i tehničku kulturu**

KLASA: 612-04/23-01/52  
URBROJ: 2140-10/8-23-1  
Krapina, 19. rujna 2023.

**ŽUPAN**  
**ŽUPANIJSKA SKUPŠTINA**

**PREDMET: Nacrt prijedloga Programa javnih potreba u kulturi Krapinsko zagorske županije za 2024. godinu**  
- dostavlja se

**PRAVNI TEMELJ:** Članak 5. stavak 1. Zakona o kulturnim vijećima i financiranju javnih potreba u kulturi („Narodne novine“, broj 83/22) i članak 17. Statuta Krapinsko-zagorske županije („Službeni glasnik“, broj 13/01., 5/06., 14/09., 11/13., 13/18., 5/20., 10/21. i 15/21.- pročišćeni tekst)

**NADLEŽNOST ZA DONOŠENJE:** Županijska skupština

**PREDLAGATELJ:** Upravni odjel za obrazovanje, kulturu, šport i tehničku kulturu

**IZVJESTITELJICA:** Mirjana Smičić Slovenec. pročelnica Upravnog odjela za obrazovanje, kulturu, šport i tehničku kulturu

**OBRAZLOŽENJE:**

Program javnih potreba u kulturi, sukladno Zakonu o kulturnim vijećima i financiranju javnih potreba u kulturi (Zakon o kulturnim vijećima i financiranju javnih potreba u kulturi („Narodne novine“, broj 83/22, dalje u tekstu: Zakon) donosi Županijska skupština, na prijedlog Župana. Javne potrebe u kulturi su djelatnosti, programi i projekti, aktivnosti i manifestacije u kulturi od interesa za Krapinsko-zagorsku županiju (dalje u tekstu: Županija).

Temeljem Zakona jedinice područne (regionalne) samouprave u svom proračunu osiguravaju sredstva za ostvarivanje, odnosno financiranje javnih potreba u području kulture. Javne potrebe za koje se sredstva osiguravaju utvrđuju se programom javnih potreba koje donosi predstavničko tijelo jedinice područne (regionalne) samouprave.

Programom javnih potreba u kulturi Krapinsko-zagorske županije za 2024. godinu utvrđuju se javne potrebe u kulturi, a koje obuhvaćaju djelatnosti, programe i projekte, aktivnosti i manifestacije u kulturi od interesa za Krapinsko-zagorsku županiju. Program se odnosi na ustanove u kulturi, umjetničke organizacije, umjetnike, udruge, druge fizičke i pravne osobe te jedinice lokalne u samouprave u sljedećim djelatnostima i područjima od interesa za Krapinsko-zagorsku županiju: djelatnost zaštite, očuvanja i održivog upravljanja kulturnom baštinom, arhivska djelatnost, izdavačka djelatnost, muzejsko-galerijska djelatnost, knjižnična djelatnost, manifestacije u kulturi, djelatnost i rad Zajednice kulturno-umjetničkih udruga, programi urbane kulture i kulture mladih, međunarodna

kulturna suradnja i mobilnost, uzimajući u obzir ravnomjerni kulturni razvitak. Kao polazište za definiranje prijedloga djelatnosti i područja od interesa za Krapinsko-zagorsku županiju u 2024. godini, u obzir je uzet posebni cilj 5. „Razvoj kulture, održivog upravljanja kulturnom baštinom te poticanje kreativnosti“ iz Plana razvoja Krapinsko-zagorske županije za period 2021.-2027. godine, te dosadašnja praksa financiranja projekata i programa u okviru županijskog Programa javnih potreba u kulturi.

Sredstva za financiranje Programa osiguravaju se u proračunu krapinsko-zagorske županije za 2024. godinu, a dodjeljuju se temeljem provedenog javnog poziva kojeg objavljuje župan. Javni poziv objavljuje se na službenim mrežnim stranicama Krapinsko-zagorske županije najkasnije do 1. listopada za sljedeću proračunsku godinu i otvoren je najmanje 30 dana od dana javnog objavljivanja.

Javnim pozivom definiraju se područja javnih potreba u kulturi, period provedbe programa/projekata (jednokratni, jednogodišnji, višegodišnji), prioriteti i ciljevi, postupak dodjele financijskih sredstava, uvjeti i kriteriji za dodjelu financijskih sredstava, način prijave, obrasci, rokovi, postupak objave rezultata, postupak podnošenja prigovora, postupanje s prijavama nakon provedbe javnog poziva, postupak ugovaranja odobrenih sredstava, način korištenja odobrenih sredstava, način izvještavanja te praćenja korištenja sredstava.

Kulturno vijeće Krapinsko-zagorske županije (dalje: Kulturno vijeće) stručno vrednuje i ocjenjuje programe i projekte prijavljene za Program u sklopu Javnog poziva, te nakon provedenog postupka dostavlja županu svoj prijedlog koji sadrži popis programa i projekata s predloženim iznosom financijske potpore.

Na temelju prijedloga Kulturnog vijeća, koji ima savjetodavni karakter, župan donosi odluku o dodjeli financijskih sredstava za Program na temelju Javnog poziva u roku od 90 dana od dana donošenja proračuna Krapinsko-zagorske županije za 2024. godinu.

Odluku o dodjeli financijskih sredstava za posebne javne pozive raspisane tijekom godine, župan, na temelju prijedloga Kulturnog vijeća, donosi u roku od 60 dana od dana završetka javnog poziva.

Iznimno, financijska sredstva za javne potrebe u kulturi Krapinsko-zagorske županije za 2024. godinu, mogu se dodijeliti izravno, bez objave javnog poziva, kada zbog žurnosti djelovanja nije moguće provesti postupak dodjele sredstava putem javnog poziva, a žurnost je uzrokovana događajem koji se nije mogao predvidjeti u programu rada prijavitelja programa i projekta.

Slijedom navedenoga, predlaže se donošenje Programa javnih potreba u kulturi u priloženom tekstu.

**PROČELNICA**  
**Mirjana Smičić Slovenec**

**Prilog:**

- Nacrt prijedloga Programa



**REPUBLIKA HRVATSKA**  
**KRAPINSKO-ZAGORSKA ŽUPANIJA**  
**ŽUPANIJSKA SKUPŠTINA**

NACRT PRIJEDLOGA

KLASA: 612-04/23-01/52

URBROJ: 2140-01-23-

Krapina, \_\_\_\_ . rujna 2023.

Na temelju članka 5. stavka 1. Zakona o kulturnim vijećima i financiranju javnih potreba u kulturi („Narodne novine“, broj 83/22, dalje u tekstu: Zakon) i članka 17. Statuta Krapinsko-zagorske županije („Službeni glasnik“, broj 13/01., 5/06., 14/09., 11/13., 13/18., 5/20., 10/21. i 15/21.-pročišćeni tekst), Županijska skupština Krapinsko zagorske županije na 14. sjednici održanoj dana \_\_\_\_\_ 2023. godine, donijela je

**PROGRAM**  
**javnih potreba u kulturi**  
**Krapinsko – zagorske županije za 2024. godinu**

**Članak 1.**

Ovim Programom javnih potreba u kulturi Krapinsko -zagorske županije za 2024. godinu (u daljnjem tekstu: „Program“) utvrđuju se javne potrebe u kulturi, a koje obuhvaćaju djelatnosti, programe i projekte, aktivnosti i manifestacije u kulturi od interesa za Krapinsko – zagorsku županiju.

**Članak 2.**

Program se odnosi na ustanove u kulturi, umjetničke organizacije, umjetnike, udruge, druge fizičke i pravne osobe te jedinice lokalne samouprave u sljedećim djelatnostima i područjima od interesa za Krapinsko-zagorsku županiju, uzimajući u obzir ravnomjerni kulturni razvitak:

**I. DJELATNOST ZAŠTITE, OČUVANJA I ODRŽIVOG UPRAVLJANJA KULTURNOM BAŠTINOM**

Djelatnost zaštite, očuvanja i održivog upravljanja kulturnom baštinom posebno je područje posvećeno materijalnoj i nematerijalnoj kulturnoj baštini na području Krapinsko-zagorske županije. Potiče se obnova, uređenje i valorizacija nepokretne i pokretne kulturne baštine, uključujući potpore za održivo upravljanje i revitalizaciju vrijedne kulturne baštine, uređenje baštine, uređenje baštine od interesa za Krapinsko-zagorsku županiju u inozemstvu, te istraživanje, očuvanje i promociju arheološke baštine, osobito značajnih lokaliteta. Ulaganjem u kulturnu baštinu ne smanjuje se samo rizik od propadanja i urušavanja zaštićenih spomenika ili objekata, nego se prenamjenom stvaraju dodane vrijednosti i novi sadržaji, temelj za razvoj kulturne infrastrukture koja će privući širu publiku, ali i znanstvenike, stručnjake, djelatnike u kulturi te generirati povoljne ekonomsko-gospodarske rezultate.

Nadalje, pruža se i pomoć u vidu sufinanciranja obnove i izgradnje objekata kulturne baštine različite namjene (zaštićeni sakralni objekti, objekti tradicionalne arhitekture, domovi kulture, spomen/rodne kuće znamenitih autora s područja Krapinsko-zagorske županije). Time se vodi posebna briga o ravnomjernom kulturnom razvitku jedinca lokalne samouprave na području

Krapinsko-zagorske županije jer im se pruža podrška u provedbi projekata koje samostalno nisu u mogućnosti financirati. Ove kapitalne, infrastrukture projekte uglavnom sufinancira i nadležno ministarstvo, odnosno dijelom se sufinanciraju iz fondove Europske unije.

U okviru zaštite i očuvanja kulturne baštine osiguravaju se sredstva za pomoć u obnovi i zaštiti spomenika kulture putem pomoći vlasnicima i/ili upraviteljima kulturnih dobara po osnovi Javnog poziva te putem dodjele pomoći za hitne intervencije na spomenicima kulture. U okviru sredstva osiguranih putem Javnog poziva naglasak je na sufinanciranju projekata u suradnji s nadležnim ministarstvom i vlasnicima objekata.

Osim raznovrsne, zaštićene pokretne i nepokretne kulturne baštine, Krapinsko-zagorska županija obiluje i mnogobrojnim sadržajima nematerijalne kulturne baštine. Ova znanja, vještine, običaji, proslave, umijeća govori, dijalekti koji se prenose predajom ili često obiteljskim nasljeđem, nositelji su kulturne raznolikosti, tradicije kontinuiteta, pripadnosti i identiteta, te doprinose prepoznatljivosti Krapinsko-zagorske županija, ali i Republike Hrvatske u svijetu (npr. umijeće izrade tradicijskih drvenih igračaka, umijeće izrade medicarskih proizvoda – licitarsko srce, itd.). Stoga, Krapinsko-zagorska županija osigurava sredstva i za očuvanje i promicanje nematerijalne kulturne baštine.

Krapinsko-zagorska županija u ovom području osigurava sredstva za sljedeće programe/projekte:

<b>I. DJELATNOST ZAŠTITE, OČUVANJA I ODRŽIVOG UPRAVLJANJA KULTURNOM BAŠTINOM</b>
<b>AKTIVNOSTI/PROGRAMI/PROJEKTI/MANIFESTACIJE</b>
Potpore za obnovu, uređenje nepokretne i pokretne kulturne baštine, hitne intervencije na zaštićenoj kulturnoj baštini (rizik od urušavanja i trajnog propadanja), potpore za održivo upravljanje i revitalizaciju obnovljene kulturne baštine (znanstveno-edukacijski centri, itd.), potpore za uređenje, obnovu i izgradnju kulturne baštine na nacionalnoj razini, i u inozemstvu od interesa Krapinsko-zagorske županije, potpore za istraživanje, očuvanje i promociju arheološke baštine
Potpore za obnovu i izgradnju objekata kulturne baštine različite namjene (sakralni objekti, objekti tradicionalne arhitekture, domovi kulture, rodne/spomen kuće znamenitih autora s područja Krapinsko-zagorske županije
Potpore za očuvanje i promicanje nematerijalne kulturne baštine kroz uključenost u protokolarnu potrebu Krapinsko-zagorske županije
Potpore za očuvanje i promicanje nematerijalne kulturne baštine (jezici, dijalekti, govori, usmena književnost, tradicijski obrti i umijeća, igre, obredi, običaji, rukotvorstvo, vještine, proslave, itd.)

## **II. ARHIVSKA DJELATNOST**

Arhivska djelatnost koja se provodi putem Sabirnog arhivskog centra Krapina – Dvorac Popovec, Velika Ves, kojemu je nadležni Državni arhiv u Varaždinu, zbirka Kajkaviana, Franjevački samostani u Klanjcu i Krapini, manje je zastupljena, ali ipak nositelji te djelatnosti proizvode zapažene i vrijedne kulturne sadržaje, a što u konačnici doprinosi kulturnom razvoju Krapinsko-zagorske županije. Stoga će se sredstva osigurati i za čuvanje i prezentaciju vrijedne kajkavske građe i zavičajnih zbirki.

Krapinsko-zagorska županija u ovom području osigurava sredstva za sljedeće programe/projekte:



<b>II. ARHIVSKA DJELATNOST</b>
<b>AKTIVNOSTI/PROGRAMI/PROJEKTI/MANIFESTACIJE</b>
Potpore za čuvanje, prezentiranje, sakupljanje povijesne kajkavske građe
Potpore za čuvanje i prezentaciju vrijednih zavičajnih zbirki

### III. IZDAVAČKA DJELATNOST

U području izdavačke djelatnosti županija će pomagati izdavanje onih djela koja pridonose upoznavanju županije ili pojedinih njenih dijelova, očuvanju baštine i njegovanju tradicije i izvorne kulture ovog kraja. Tu treba istaknuti izdavanje monografija o općinama i gradovima ili znamenitim osobama i događajima te otkup autorskih djela (tiskane ili elektroničke verzije) poezije, proze, dramskih tekstova- različitih žanrova (slikovnice, bajke, stripovi i sli.), izdavanje i otkup glazbenih djela. Izdavačka djelatnost sufinancira se temeljem Javnog poziva za predlaganje programa javnih potreba u kulturi putem kojeg se uz ocjenu Kulturnog vijeća raspoređuju sredstva namijenjena za izdavačku djelatnost.

Krapinsko-zagorska županija u ovom području osigurava sredstva za sljedeće programe/projekte:

<b>III. IZDAVAČKA DJELATNOST</b>
<b>AKTIVNOSTI/PROGRAMI/PROJEKTI/MANIFESTACIJE</b>
Programi/projekti izdavanja tiskanih i ostalih medija- CD, film, audiovizualni zapis
Izdanja koja se odnose na očuvanje baštine, povijest i kulturu Krapinsko-zagorske županije
Izdanja značajnih djela tematski ili autorski vezanih uz područje Krapinsko-zagorske županije

### IV. MUZEJSKO-GALERIJSKA DJELATNOST

Na području Krapinsko-zagorske županije među razvijenim djelatnostima je muzejska djelatnost. Nositelji muzejske djelatnosti su brojni muzeji i galerije diljem Krapinsko-zagorske županije: Galerija grada Krapine, Muzej Ljudevita Gaja u Krapini, Muzej oldtimera Presečki u Krapini (privatna ustanova), Galerija izvorne umjetnosti Zlatar, Muzej grada Pregrade Zlatko Dragutin Tudjina, Muzej „Žitnica“ u Svetom Križu Začretje, Muzej Radboa u Radoboju, Spomen kuća dr. Franje Tuđmana kao memorijalni prostor u Velikom Trgovišću, te ustanova Muzeji Hrvatskog zagorja sa sjedištem u Gornjoj Stubici koja je sastavljena od pet ustrojbenih jedinica: Dvor Veliki Tabor u Desiniću, Muzej „Staro Selo“ u Kumrovcu, Muzej krapinskih neandertalaca u Krapini, Muzej seljačkih buna u Gornjoj Stubici te Galerija Antuna Augustinčića u Klanjcu.

Osim svoje temeljne djelatnosti, muzeji i galerije organiziraju brojne manifestacije u kulturi te objavljuje publikacije različite tematike vezane za Hrvatsko zagorje i Krapinsko-zagorsku županiju. Iako Krapinsko-zagorska županija nije osnivač ovih ustanova u kulturi, osigurat će se sredstva i pružat će se potpora za izdavanje i otkup muzejskih publikacija te će podržati organizaciju manifestacija u kulturi.

Krapinsko-zagorska županija u ovom području osigurava sredstva za sljedeće programe/projekte:

<b>IV. MUZEJSKO – GALERIJSKA DJELATNOST</b>
<b>AKTIVNOSTI/PROGRAMI/PROJEKTI/MANIFESTACIJE</b>
Izložbe, manji restauratorski zahvati i zaštita postojećeg fundusa

Otkup djela, predmeta i sl. za fundus
Potpore za izdavanje i otkup publikacija
Potpore za manifestacije u kulturi

## V. KNJIŽNIČNA DJELATNOST

Osim muzejske djelatnosti i knjižnična djelatnost je među razvijenijim djelatnostima na području Krapinsko-zagorske djelatnosti. Mreža knjižnica uključuje 14 narodnih knjižnica (Općinska knjižnica i čitaonica Bedekovčina, Pučko otvoreno učilište Donja Stubica, Narodna knjižnica Hum na Sutli, Gradska knjižnica i čitaonica "Antun Mihanović", Gradska knjižnica Krapina, Općinska knjižnica i čitaonica Krapinske Toplice, Općinska knjižnica i čitaonica Marija Bistrica, Gradska knjižnica Oroslavje, Gradska knjižnica Pregrada, Općinska knjižnica i čitaonica Sveti Križ Začretje, Knjižnica i čitaonica Veliko Trgovišće, Gradska knjižnica Ksavera Šandora Gjalskoga, Gradska knjižnica Zlatar), 4 specijalizirane knjižnice (Knjižnica hrvatskog Nacionalnog svetišta Majke Božje Bistričke u Mariji Bistrici, Knjižnica Kajkaviana, Knjižnica franjevačkog samostana u Klanjcu, Knjižnica franjevačkog samostana u Krapini), 33 osnovnoškolske i 9 srednjoškolskih knjižnica.

Matičnu djelatnost u ovom području obavlja Gradska knjižnica. Osnovna zadaća matične službe na području Županije je obavljanje stručnog nadzora, organiziranje i razvoj mreže knjižnica te unapređivanje stručnog rada u cilju što kvalitetnijeg obavljanja knjižnične djelatnosti.

Krapinsko-zagorska županija svojim će sredstvima pomagati nabavu knjižne i neknjižne građe te opreme u narodnim knjižnicama, pomagati rad županijske knjižnične matične službe te podržati čuvanje i prezentaciju kajkavske građe.

Krapinsko-zagorska županija u ovom području osigurava sredstva za sljedeće programe/projekte:

<b>V. KNJIŽNIČNA DJELATNOST</b>
<b>AKTIVNOSTI/PROGRAMI/PROJEKTI/MANIFESTACIJE</b>
Kupnja opreme i nabava knjižne i neknjižne građe u knjižnicama
Potpore za manifestacije u kulturi
Potpora za rad i djelovanje knjižnične matične službe

## VI. MANIFESTACIJE U KULTURI

Na području Krapinsko-zagorske županije bogatstvo kulturnog života najbolje se pokazuje kroz broj kulturnih programa i događanja koji se odvijaju putem manifestacija iz područja kulture. Većina kulturnih programa i događanja u Krapinsko-zagorskoj županiji može se ubrojiti u „tradicionalne“, što znači da se održavaju dugi niz godina uzastopno te da se uobičajeno održavaju tijekom istog razdoblja svake godine i privlače u suradnji s turističkom i gastronomskom ponudom iz godine u godinu sve veći broj posjetitelja kako s područja cijele Županije tako i iz susjednih županija, a neke od njih imaju i međunarodni karakter. Dramska i plesna umjetnost, glazbena i glazbeno-scenska umjetnost područja su u kojima su manifestacije najviše zastupljene. Manifestacije se najčešće realiziraju u obliku festivala, predstava, izvedbi, radionica, koncerata, gostovanja, književnih nagrada, simpozija, susreta, predstavljanja knjiga i autora, obljetnica, recitala.

Krapinsko-zagorska županija u ovom području osigurava sredstva za sljedeće programe/projekte:

<b>VI. MANIFESTACIJE U KULTURI</b>
<b>AKTIVNOSTI/PROGRAMI/PROJEKTI/MANIFESTACIJE</b>

Manifestacije u književnoj djelatnosti
Manifestacije iz područja dramske, glazbene i plesne djelatnosti
Manifestacije iz područja vizualnih (likovnih) umjetnosti
Programi i projekti u filmskoj i audiovizualnoj djelatnosti
Manifestacije u području kulturno-umjetničkog amaterizma, smotre folklor
Dječje stvaralaštvo, dramski amateri, tamburaško stvaralaštvo, puhački orkestri

## VII. DJELATNOST I RAD ZAJEDNICE KULTURNO-UMJETNIČKIH UDRUGA

Zajednica amaterskih kulturno-umjetničkih društava Krapinsko-zagorske županije okuplja udruge iz područja kulturno-umjetničkog amaterizma. Putem Zajednice organiziraju se manifestacije kulturno-umjetničkog stvaralaštva: smotre folklor, dramskih amatera, dječjeg stvaralaštva, tamburaškog stvaralaštva, puhačkih orkestara kao dijela tradicije na području županije, nabavka narodnih nošnji, instrumenata i notnog materijala, poticanje razmjena gostovanja i nastupa na međunarodnim smotrama i festivalima čime se podiže kvaliteta kulturno-umjetničkog stvaralaštva od strane udruga. Udruge u kulturi svojim djelovanjem razvijaju dostupnost kulture na području cijele Krapinsko-zagorske županije u cilju ostvarivanja najširih potreba u kulturi te doprinose očuvanju autentičnog kulturnog nasljeđa određene lokalne zajednice.

Osim osiguravanja sredstava putem Zajednice dio potreba u području kulturnog amaterizma ostvaruje se i kroz Javni poziv za predlaganje programa javnih potreba u kulturi kroz koji se financijski potpomažu aktivnosti koje po procjeni Kulturnog vijeća značajno doprinose razvoju kulturno-umjetničkog amaterizma na području županije, a nisu financirane putem Zajednice.

## VIII. PROGRAMI URBANE KULTURE I KULTURE MLADIH

Urbana kultura obuhvaća široku lepezu raznih disciplina i spontanih umijeća: glazbenih žanrova, uličnih sportova i plesova, urbane umjetnosti u širem smislu, koja označava različite kulturne, sportske i umjetničke prakse. Ovim prioritarnim područjem nastoji se postići bolja socijalna uključenost mladih, kroz veće sudjelovanje u umjetničkim i kulturnim aktivnostima i sadržajima.

## IX. MEĐUNARODNA KULTURNA SURADNJA I MOBILNOST

Ciljevi potpore programima međunarodne kulturne suradnje jesu poticanje umjetničkog stvaralaštva, poticanje mobilnosti umjetnika i kulturnih djelatnika, predstavljanje i razmjena kulturnih programa u međunarodnom okruženju s ciljem predstavljanja i promicanja umjetnosti i kulture Krapinsko-zagorske županije u svijetu.

### Članak 3.

Sredstva za financiranje Programa osiguravaju se u proračunu Krapinsko-zagorske županije za 2024. godinu putem upravnog odjela nadležnog za kulturu.

### Članak 4.

Sredstva za Program dodjeljuju se na temelju provedenog javnog poziva koji objavljuje župan, kao davatelj financijskih sredstava, putem upravnog odjela nadležnog za kulturu.

Posebni javni pozivi mogu se raspisivati i tijekom godine, ovisno o prioritetima kulturne politike i sredstvima Proračuna Krapinsko-zagorske županije.

### **Članak 5.**

Javni poziv objavljuje se na službenim mrežnim stranicama Krapinsko-zagorske županije najkasnije do 1. listopada za sljedeću proračunsku godinu i otvoren je najmanje 30 dana od dana javnog objavljivanja.

Javnim pozivom definiraju se područja javnih potreba u kulturi, period provedbe programa/projekata (jednokratni, jednogodišnji, višegodišnji), prioriteti i ciljevi, postupak dodjele financijskih sredstava, uvjeti i kriteriji za dodjelu financijskih sredstava, način prijave, obrasci, rokovi, postupak objave rezultata, postupak podnošenja prigovora, postupanje s prijavama nakon provedbe javnog poziva, postupak ugovaranja odobrenih sredstava, način korištenja odobrenih sredstava, način izvještavanja te praćenja korištenja sredstava.

### **Članak 6.**

Kulturno vijeće Krapinsko- zagorske županije (dalje: Kulturno vijeće) stručno vrednuje i ocjenjuje programe i projekte prijavljene za Program u sklopu Javnog poziva, te nakon provedenog postupka dostavlja županu svoj prijedlog koji sadrži popis programa i projekata s predloženim iznosom financijske potpore.

Na temelju prijedloga Kulturnog vijeća, koji ima savjetodavni karakter, župan donosi odluku o dodjeli financijskih sredstava za Program na temelju Javnog poziva u roku od 90 dana od dana donošenja proračuna Krapinsko-zagorske županije za 2024. godinu.

Odluku o dodjeli financijskih sredstava za posebne javne pozive raspisane tijekom godine, župan, na temelju prijedloga Kulturnog vijeća, donosi u roku od 60 dana od dana završetka javnog poziva.

### **Članak 7.**

Iznimno, financijska sredstva za javne potrebe u kulturi Krapinsko-zagorske županije za 2024. godinu, mogu se dodijeliti izravno, bez objave javnog poziva, kada zbog žurnosti djelovanja nije moguće provesti postupak dodjele sredstava putem javnog poziva, a žurnost je uzrokovana događajem koji se nije mogao predvidjeti u programu rada prijavitelja programa i projekta.

### **Članak 8.**

Ovaj Program objavit će se u „Službenom glasniku Krapinsko – zagorske županije“.

**PREDSJEDNIK  
ŽUPANIJSKE SKUPŠTINE**  
Zlatko Šorša

#### **DOSTAVITI:**

- 1) Upravni odjel za obrazovanje, kulturu, šport i tehničku kulturu,
- 2) Upravni odjel za financije i proračun,
- 3) „Službeni glasnik Krapinsko-zagorske županije“, za objavu,
- 4) Za Zbirku isprava,
- 5) Pismohrana.



**REPUBLIKA HRVATSKA**  
**KRAPINSKO-ZAGORSKA ŽUPANIJA**

Ž U P A N

KLASA: 510-01/23-01/10

URBROJ: 2140-04/2-23-1

Krapina, 20. rujna 2023.

**ŽUPANIJSKA SKUPŠTINA**

**PREDMET: Prijedlog pokretanja postupka za ocjenu suglasnosti Zakona o izmjenama i dopunama Zakona o zdravstvenoj zaštiti („Narodne novine“, broj 33/23) s Ustavom Republike Hrvatske**

Člankom 86. Zakona o izmjenama i dopunama Zakona o zdravstvenoj zaštiti („Narodne novine“, broj 33/23) propisano je:

„ 1) Dana 1. siječnja 2024. godine jedinica područne (regionalne) samouprave i Grad Zagreb prestaju biti osnivački općih bolnica, a osnivač postaje Republika Hrvatska.

2) Osnivačka prava nad općim bolnicama iz stavka 1. ovoga članka s jedinica područne (regionalne) samouprave odnosno Grada Zagreba prenose se bez naknade na Republiku Hrvatsku.

3) Na Republiku Hrvatsku prenose se sva prava i obveze koje proizlaze iz osnivačkih prava u općoj bolnici iz stavka 1. ovoga članka.

4) Prijenosom osnivačkih prava na Republiku Hrvatsku opće bolnice iz stavka 1. ovoga članka postaju obveznici zajedničke javne nabave istovrsnih roba i usluga koje koriste u obavljanju zdravstvene djelatnosti, prema pravilima i uvjetima provedbe zajedničke javne nabave, koje odlukom utvrđuje ministar, sukladno propisima kojima se uređuje područje javne nabave.“

Ustavom Republike Hrvatske („Narodne novine“, broj 56/90, 135/97, 113/00, 28/01, 76/10, 85/10-pročišćeni tekst i 5/14) člankom 129.a stavak 2., 3. i 4. propisano je:

„Jedinice područne (regionalne) samouprave obavljaju poslove od područnog (regionalnog) značenja, a osobito poslove koji se odnose na školstvo, zdravstvo, prostorno i urbanističko planiranje, gospodarski razvoj, promet i prometnu infrastrukturu te planiranje i razvoj mreže obrazovnih, zdravstvenih, socijalnih i kulturnih ustanova.

Poslovi lokalnog i područnog (regionalnog) djelokruga uređuju se zakonom. Prilikom dodjeljivanja tih poslova prednost će imati ona tijela koja su najbliža građanima.

Prilikom određivanja djelokruga jedinica lokalne i područne (regionalne) samouprave mora se voditi računa o širini i prirodi poslova i o zahtjevima učinkovitosti i ekonomičnosti.“

Zakonom o lokalnoj i područnoj (regionalnoj) samoupravi („Narodne novine“, broj 33/01, 60/01, 129/05, 109/07, 36/09, 125/08, 150/11, 144/12, 123/17, 98/19 i 144/20) člankom 20. stavkom 1. propisano je da županija u svom samoupravnom djelokrugu obavlja poslove od područnoga (regionalnog) značaja, a osobito poslove koji se odnose na: obrazovanje, zdravstvo, prostorno i urbanističko planiranje, gospodarski razvoj, promet i prometnu infrastrukturu, održavanje javnih cesta, planiranje i razvoj mreže obrazovnih, zdravstvenih, socijalnih i kulturnih ustanova, izdavanje građevinskih i lokacijskih dozvola, drugih akata vezanih uz gradnju te provedbu dokumenata prostornog uređenja za područje županije izvan područja velikoga grada te ostale poslove sukladno posebnim zakonima.

Istim člankom stavkom 2. propisano je da će se posebnim zakonima kojima se uređuju pojedine djelatnosti iz stavka 1. ovoga članka odrediti poslovi čije je obavljanje županija dužna organizirati te poslovi koje županija može obavljati.

Poseban zakon u ovom slučaju je Zakon o zdravstvenoj zaštiti.

Sukladno ustavnom zahtjevu da se prilikom određivanja djelokruga jedinica područne (regionalne) samouprave mora voditi računa o širini i prirodi poslova i o zahtjevima učinkovitosti i ekonomičnosti, već je Zakonom o zdravstvenoj zaštiti („Narodne novine“, broj 75/93), neposredno nakon osnivanja županija u Republici Hrvatskoj, vršenje osnivačkih prava nad općim bolnicama, dano u nadležnost županijama.

Odredbe članka 86. Zakona o izmjenama i dopunama Zakona o zdravstvenoj zaštiti nisu suglasne s odredbama članka 129.a Ustava Republike Hrvatske.

Županija je, kao osnivač Opće bolnice Zabok i bolnice hrvatskih veterana, ulagala svih ovih godina znatna financijska sredstva-izvorna i decentralizirana, a zdravstvenom ustanovom se upravljalo najbolje što se u datim okolnostima, definiranim od strane središnje države, moglo. Poteškoće financijske prirode u kojima se u ovom trenutku nalazi velika većina zdravstvenih ustanova, nisu rezultat vršenja osnivačkih prava nad istima. Prijenos osnivačkih prava i centralizacija sustava nisu rješenje za financijsko poslovanje i gubitke koji nastaju, jer da jesu - u ovom trenutku zdravstvene ustanove kojim je osnivač Republika Hrvatska poslovale bi pozitivno. Također, zadržavanjem postojećih osnivačkih prava zadržava se mogućnost da regionalna samouprava kao poznavatelj svih specifičnosti ustanova kojima je osnivač, aktivno i kvalitetno sudjeluje u rješavanju istih. Za istaknuti je da je Županija u svojstvu osnivača Opće bolnice Zabok i bolnice hrvatskih veterana realizirala investiciju izgradnje novog objekta Opće bolnice.

Slijedom navedenog predlažem Županijskoj skupštini prihvaćanje prijedloga pokretanja postupka ocjene suglasnosti odredbi članka 86. Zakona o izmjenama i dopunama Zakona o zdravstvenoj zaštiti („Narodne novine“, broj 33/23) sa člankom 129.a stavak 2. 3. i 4. Ustava Republike Hrvatske („Narodne novine“, broj 56/90, 135/97, 113/00, 28/01, 76/10, 85/10- pročišćeni tekst i 5/14) donošenjem zaključka prema prijedlogu u prilogu.

Ž U P A N  
Željko Kolar

Prilog:  
Prijedlog zaključka.



**REPUBLIKA HRVATSKA**  
**KRAPINSKO-ZAGORSKA ŽUPANIJA**  
**ŽUPANIJSKA SKUPŠTINA**

KLASA: 510-01/23-01/10

URBROJ: 2140-01-23-2

Krapina, 28. rujna 2023.

Na temelju članka 36. Ustavnog zakona o Ustavnom sudu Republike Hrvatske („Narodne novine“, broj 99/99, i 29/02) i članka 17. Statuta Krapinsko-zagorske županije („Službeni glasnik Krapinsko-zagorske županije“, broj 13/01, 5/06, 14/09, 11/13, 13/18, 5/20, 10/21 i 15/21-pročišćeni tekst) Županijska skupština na 14. sjednici održanoj dana 28. rujna 2023. godine donijela je

**ZAKLJUČAK**

**o podnošenju prijedloga za pokretanje postupka za ocjenu suglasnosti Zakona o izmjenama i dopunama Zakona o zdravstvenoj zaštiti („Narodne novine“, broj 33/23) s Ustavom Republike Hrvatske**

**I.**

Krapinsko-zagorska županija podnosi Prijedlog za pokretanje postupka za ocjenu suglasnosti odredbi članka 86. Zakona o izmjenama i dopunama Zakona o zdravstvenoj zaštiti („Narodne novine“, broj 33/23) sa člankom 129.a stavak 2. 3. i 4. Ustava Republike Hrvatske („Narodne novine“, broj 56/90, 135/97, 113/00, 28/01, 76/10, 85/10-pročišćeni tekst i 5/14).

**II.**

Ovlašćuju se predsjednik Županijske skupštine i župan za potpisivanje Prijedloga iz točke I. ovog Zaključka.

**III.**

Ovaj Zaključak objavit će se u „Službenom glasniku Krapinsko-zagorske županije“.

**PREDSJEDNIK**  
**ŽUPANIJSKE SKUPŠTINE**  
Zlatko Šorša

**DOSTAVITI:**

1. Upravni odjel za zdravstvo, socijalnu politiku, branitelje, civilno društvo i mlade,
2. Službeni glasnik Krapinsko-zagorske županije, za objavu,
3. Za zbirku isprava
4. Za prilog zapisniku
5. Pismohrana.